

Multi Disc Player

Installation/Connections
 Installation/Anschluss
 Installazione/Collegamenti
 Montage/Aansluitingen
 MEX-DV800

©2008 Sony Corporation Printed in Thailand

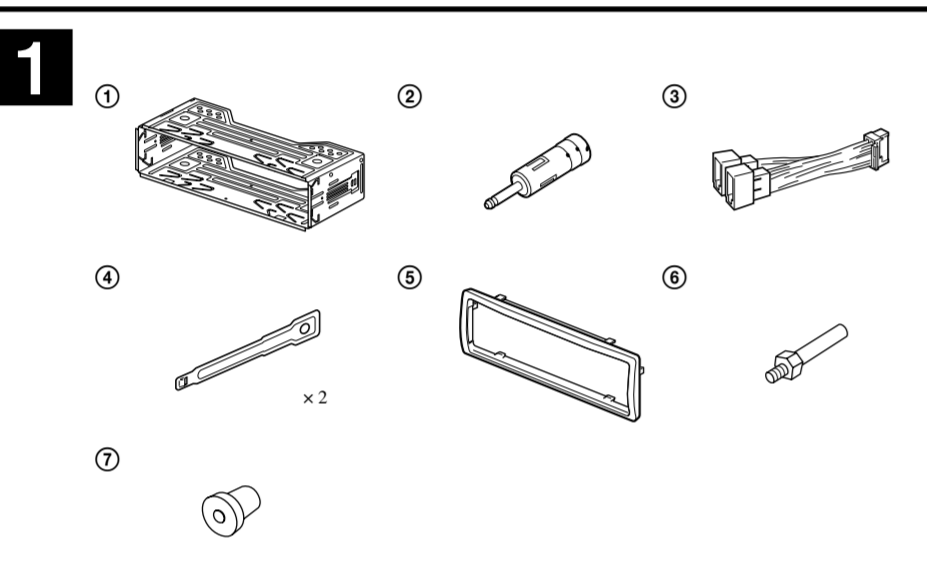

Equipment used in illustrations (not supplied)
In Abbildungen dargestellte Geräte (nicht mitgeliefert)
Appareils utilisés dans les illustrations (non fournis)
Apparecchiatura utilizzata nelle illustrazioni (non in dotazione)
Apparatuur gebruikt in de afbeeldingen (niet bijgeleverd)

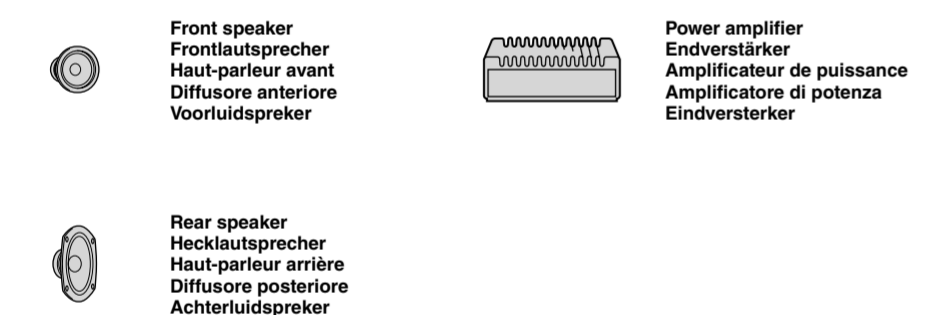

2 A

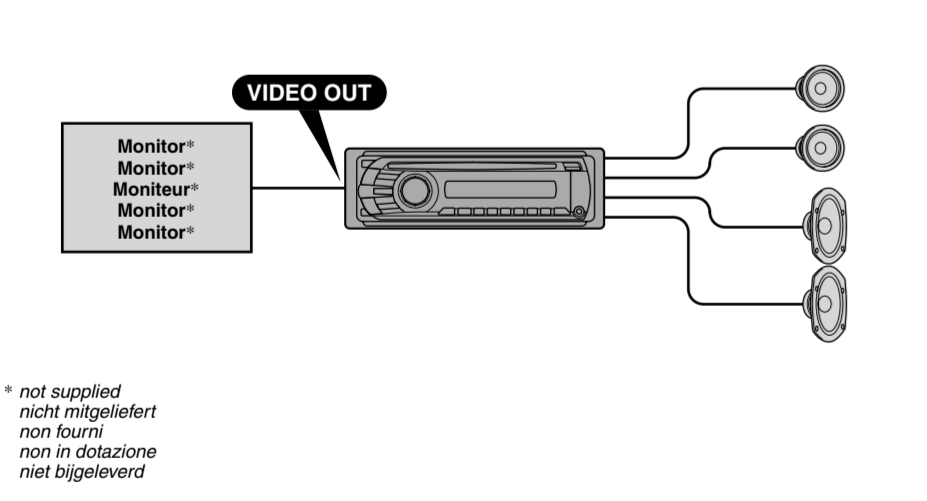

2 B

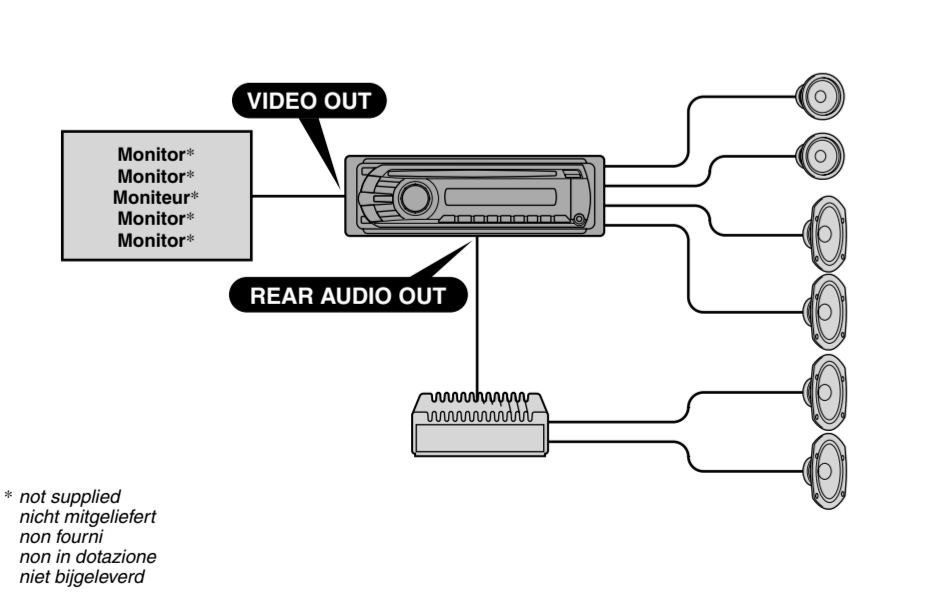

Notes on the control and power supply leads
 • The power antenna (aerial) control lead (blue) supplies +12 V DC when you turn on the tuner, or when you activate the AF (Alternative Frequency) or TA (Traffic Announcement) function.
 • When your car has built-in FM/AM/LW antenna (aerial) in the rear-side glass, connect the power antenna (aerial) control lead (blue) or the accessory power supply lead (red) to the power terminal of the existing antenna (aerial) booster. For details, consult your dealer.
 • A power antenna (aerial) without a relay box cannot be used with this unit.
Memory lead connection
 When the yellow power supply lead is connected, power will always be supplied to the memory circuit even when the ignition switch is turned off.
Notes on speaker connection
 • Before connecting the speakers, turn the unit off.
 • Use speakers with an impedance of 4 to 8 ohms, and with adequate power handling capacities to avoid its damage.
 • Do not connect the speaker terminals to the car chassis, or connect the terminals of the right speakers with those of the left speakers.
 • Do not connect the ground (earth) lead of this unit to the negative (-) terminal of the speaker.
 • Do not attempt to connect the speakers in parallel.
 • Connect only passive speakers. Connecting active speakers (with built-in amplifiers) to the speaker terminals may damage the unit.
 • To avoid a malfunction, do not use the built-in speaker leads installed in your car if the unit shares a common negative (-) lead for the right and left speakers.
 • Do not connect the unit's speaker leads to each other.
Notes on connection
 • If the speaker and amplifier are not connected correctly, "FAILURE" appears in the display. In this case, make sure the speaker and amplifier are connected correctly.
 • If you are to use the monitor for the rear seats, connect the parking brake switch cord to the ground (earth).

not supplied
 nicht mitgeliefert
 non forniti
 non in dotazione
 niet bijgeleverd

3

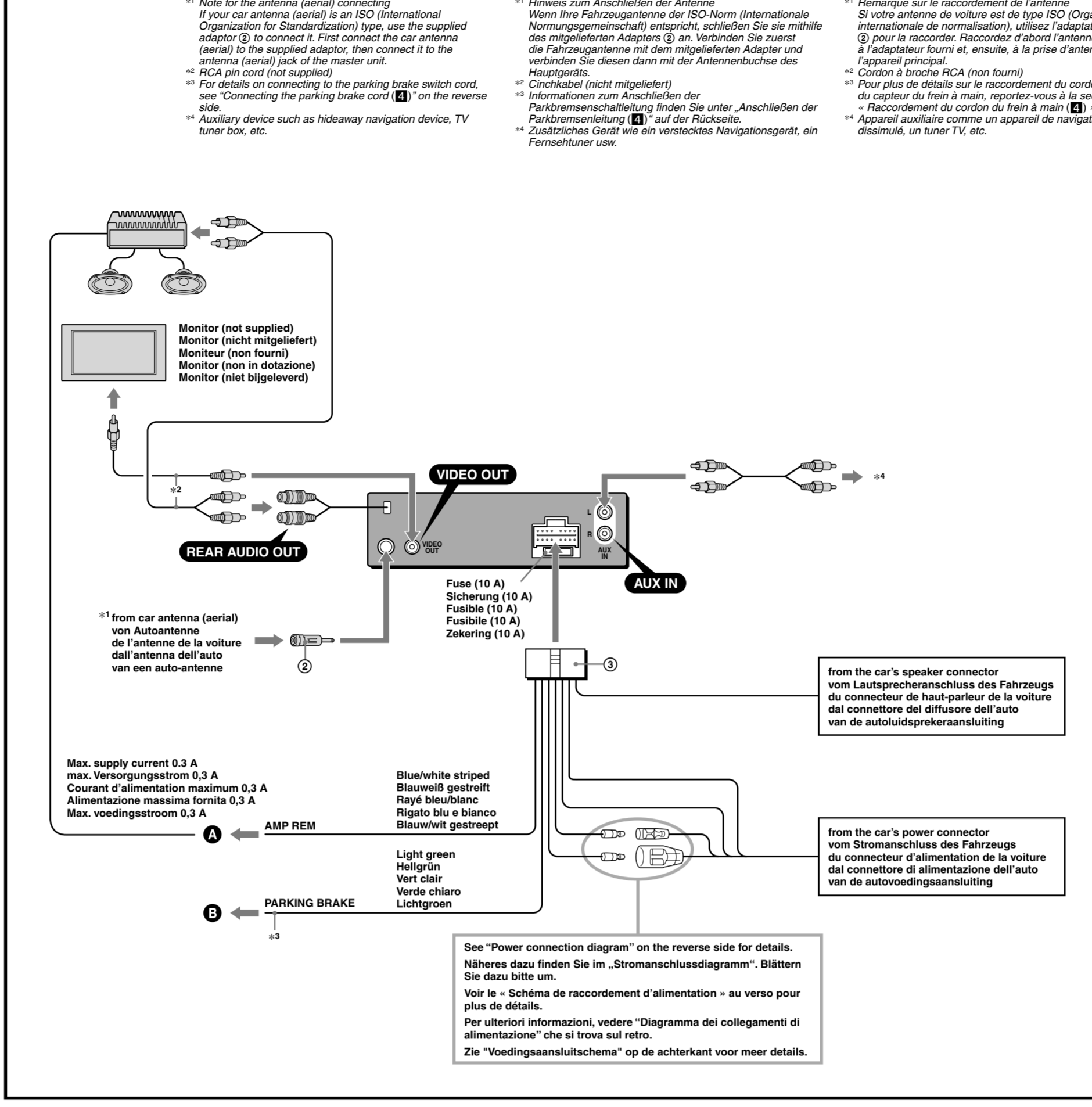

Cautions

- This unit is designed for negative ground (earth) 12 V DC operation only.
- Do not get the leads under a screw, or caught in moving parts (e.g. seat raiting).
- Before making connections, turn the car ignition off to avoid short circuits.
- Connect the power supply lead (2) to the unit and speakers before connecting it to the auxiliary power connector.
- Run all ground (earth) leads to a common ground (earth) point.
- Be sure to insulate any loose unconnected leads with electrical tape for safety.

Notes on the power supply lead (yellow)

- When connecting this unit in combination with other stereo components, the connected car circuit's rating must be higher than the sum of each component's fuse.
- When no car circuits are rated high enough, connect the unit directly to the battery.

Parts list

- The numbers in the list are keyed to those in the instructions.
- The bracket (1) and the protection collar (2) are attached to the unit before shipping. Before mounting the unit, use the release keys (3) to remove the bracket (1) from the unit. For details, see "Removing the protection collar and the bracket (1)" on the reverse side of the sheet.
- Keep the release keys (3) for future use as they are also necessary if you remove the unit from your car.

Caution

Handle the bracket (1) carefully to avoid injuring your fingers.

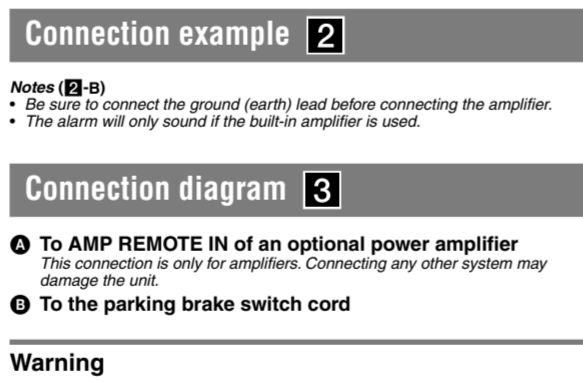

Warning

If you have a power antenna (aerial) without a relay box, connecting this unit with the supplied power supply lead (2) may damage the antenna (aerial).

Notes on the control and power supply leads

- The power antenna (aerial) control lead (blue) supplies +12 V DC when you turn on the tuner, or when you activate the AF (Alternative Frequency) or TA (Traffic Announcement) function.
- When your car has built-in FM/AM/LW antenna (aerial) in the rear-side glass, connect the power antenna (aerial) control lead (blue) or the accessory power supply lead (red) to the power terminal of the existing antenna (aerial) booster. For details, consult your dealer.
- A power antenna (aerial) without a relay box cannot be used with this unit.

Memory lead connection

When the yellow power supply lead is connected, power will always be supplied to the memory circuit even when the ignition switch is turned off.

Notes on speaker connection

- Before connecting the speakers, turn the unit off.
- Use speakers with an impedance of 4 to 8 ohms, and with adequate power handling capacities to avoid its damage.
- Do not connect the speaker terminals to the car chassis, or connect the terminals of the right speakers with those of the left speakers.
- Do not connect the ground (earth) lead of this unit to the negative (-) terminal of the speaker.
- Do not attempt to connect the speakers in parallel.
- Connect only passive speakers. Connecting active speakers (with built-in amplifiers) to the speaker terminals may damage the unit.
- To avoid a malfunction, do not use the built-in speaker leads installed in your car if the unit shares a common negative (-) lead for the right and left speakers.
- Do not connect the unit's speaker leads to each other.

Notes on connection

- If the speaker and amplifier are not connected correctly, "FAILURE" appears in the display. In this case, make sure the speaker and amplifier are connected correctly.
- If you are to use the monitor for the rear seats, connect the parking brake switch cord to the ground (earth).

Vorsichtsmaßnahmen

- Dieses Gerät ist ausschließlich für den Betrieb bei 12 V Gleichstrom (negative Erdung) bestimmt.
- Achten Sie darauf, dass die Kabel nicht unter einer Schraube oder zwischen beweglichen Teilen wie z. B. in einer Sitzschiene eingeklemmt werden.
- Schalten Sie, bevor Sie irgendwelche Anschlüsse vornehmen, die Zündung des Fahrzeuges aus, um Kurzschlüsse zu vermeiden.
- Verbinden Sie das Stromversorgungs-kabel (2) mit dem Gerät und den Lautsprechern, bevor Sie es mit dem Hilfsstromanschluss verbinden.
- Schließen Sie alle Erdungs-kabel an einen gemeinsamen Massepunkt an.
- An Sicherheitsgründen müssen alle losen, nicht angeschlossenen Drähte mit Isolierband abgedeckt werden.

Hinweise zum Stromversorgungs-kabel (gelb)

- Wenn Sie dieses Gerät zusammen mit anderen Stereokomponenten anschließen, muss die Stromversorgung des gesamten Systems höher sein, als die Summe der Sicherungen der einzelnen Komponenten.
- Wenn kein Automotorkreis eine so hohe Leistung aufweist, schließen Sie das Gerät direkt an die Batterie an.

Teiliste

- Die Nummern in der Liste sind dieselben wie im Erläuterungstext.
- Die Halterung (1) und die Schutzumrandung (2) werden vor dem Ausliefern an Gerät angebracht. Bevor Sie das Gerät montieren, nehmen Sie die Halterung (1) mithilfe der Löseschlüssel (3) bitte vom Gerät ab. Einzelheiten dazu finden Sie unter „Abnehmen der Schutzumrandung und der Halterung (1)“ auf der Rückseite des Blattes.
- Bewahren Sie die Löseschlüssel (3) für den späteren Gebrauch auf. Sie werden z. B. benötigt, wenn Sie das Gerät aus dem Fahrzeug ausbauen wollen.

Vorsicht

Seien Sie beim Umgang mit der Halterung (1) vorsichtig, damit Sie sich nicht die Hände verletzen.

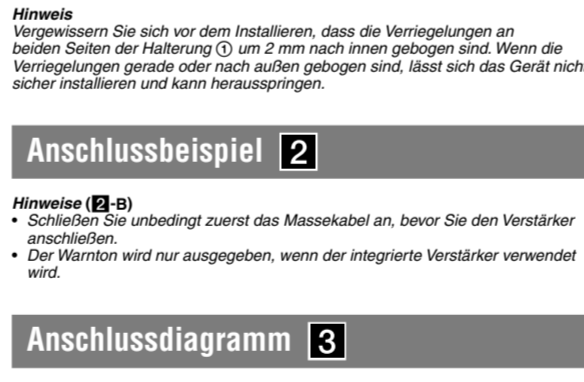

Anschlussbeispiel

Endverstärker

Dieser Anschluss ist ausschließlich für Verstärker gedacht. Schließen Sie nichts anderes daran an. Andernfalls kann das Gerät beschädigt werden.

An die Parkbremsenschaltung

Warnung

Wenn Sie eine Motorbremse ohne Relaiskästchen verwenden, kann durch Anschließen dieses Geräts mit dem mitgelieferten Stromversorgungs-kabel (2) die Antenne beschädigt werden.

Hinweise zu den Steuer- und Stromversorgungsleitungen

- Die Motorbremse-Stromleitung (blau) liefert +12 V Gleichstrom, wenn Sie den Tuner einschalten oder die AF (Alternatrfrequenzsuche) oder die TA-Funktion (Verkehrsinformations) aktivieren.
- Wenn das Fahrzeug mit einer in der Heck-/Sattelstütze integrierten FM (UKW)/MW/LW-Antenne ausgestattet ist, schließen Sie die Motorbremse-Stromleitung (blau) oder die Zuleiterstromversorgungsleitung (rot) an den Stromversorgungsanschluss des vorhandenen Antennenverstärkers an.
- Näheres dazu erfahren Sie bei Ihrem Händler.
- Es kann nur eine Motorbremse mit Relaiskästchen angeschlossen werden.

Stromversorgung des Speichers

Wenn die gelbe Stromversorgungsleitung angeschlossen ist, wird der Speicher stets (auch bei ausgeschalteter Zündung) mit Strom versorgt.

Hinweise zum Lautsprecheranschluss

- Schließen Sie das Gerät, bevor Sie die Lautsprecher anschließen.
- Verwenden Sie Lautsprecher mit einer Impedanz zwischen 4 und 8 Ohm und ausreichender Belastbarkeit. Ansonsten können die Lautsprecher beschädigt werden.
- Verbinden Sie die Lautsprecheranschlüsse nicht mit dem Wagenchassis und verbinden Sie auch nicht die Anschlüsse des rechten mit denen des linken Lautspechters.
- Verbinden Sie die Masseleitung dieses Geräts nicht mit dem negativen (-) Lautsprecheranschluss.
- Versuchen Sie nicht, Lautsprecher parallel anzuschließen.
- An die Lautsprecheranschlüsse dieses Geräts dürfen nur Passivlautsprecher angeschlossen werden. Schließen Sie keine Aktivlautsprecher (Lautsprecher mit eingebauten Verstärkern) an, da das Gerät sonst beschädigt werden könnte.
- Um Fehlfunktionen zu vermeiden, verwenden Sie nicht die im Fahrzeug installierten, integrierten Lautsprecherleitungen, wenn am Ende eine gemeinsame negative (-) Leitung für den rechten und den linken Lautsprecher verwendet wird.
- Verbinden Sie nicht die Lautsprecherkabel des Geräts miteinander.

Hinweise zum Anschließen

- Wenn Lautsprecher und Verstärker nicht richtig angeschlossen sind, erscheint "FAILURE" im Display. Vergewissern Sie sich in diesem Fall, dass Lautsprecher und Verstärker richtig angeschlossen sind.
- Wenn der Monitor für die Passagiere auf den Rücksitzen verwendet werden soll, ordnen Sie die Parkbremsenschaltung.

Précautions

- Cet appareil est conçu pour fonctionner sur un courant continu de 12 V, avec masse négative.
- Evitez de coincer les câbles sous des vis ou dans des pièces mobiles (par exemple, armature de siège).
- Avant d'effectuer des raccordements, coupez le moteur pour éviter les courts-circuits.
- Branchez le câble d'alimentation (2) sur l'appareil et les haut-parleurs avant de le brancher sur le connecteur d'alimentation auxiliaire.
- Rassemblez tous les câbles de terre en un point de masse commun.
- Veillez à isoler tout câble ou câble non connecté avec du ruban isolant.

Remarques sur le câble d'alimentation (jaune)

- Lorsque cet appareil est raccordé à d'autres équipements stéréo, la valeur nominale des circuits du véhicule raccordes doit être supérieure à la somme des fusibles de chaque élément.
- Si aucun circuit de la voiture n'est assez puissant, raccordez directement l'appareil à la batterie.

Liste des composants

- Les numéros de la liste correspondent à ceux des instructions.
- Le support (1) et le tour de protection (2) sont fixés à l'appareil en usine. Avant le montage de l'appareil, utilisez les clés de débloccage (3) pour détacher le support (1) de l'appareil. Pour de plus amples informations, reportez-vous à la section « Retrait du tour de protection et du support (1) » au verso de la feuille.
- Conservez les clés de débloccage (3) pour une utilisation ultérieure car vous en aurez également besoin pour retirer l'appareil de votre véhicule.

Avertissement

Manipulez le support (1) avec soin pour éviter de vous blesser aux doigts.

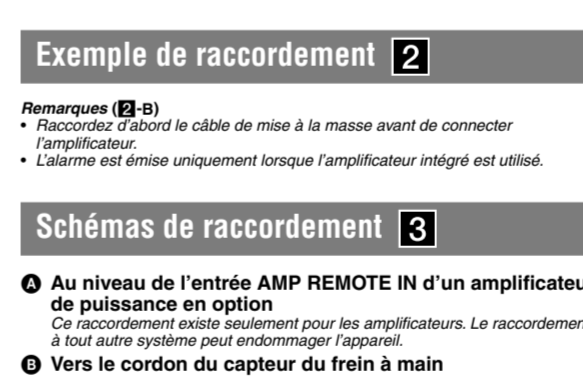

Exemple de raccordement

Remarques (2-B)

- Raccordez d'abord le câble de mise à la masse avant de connecter l'amplificateur.
- L'alarme est émise uniquement lorsque l'amplificateur intégré est utilisé.

Schémas de raccordement

Au niveau de l'entrée AMP REMOTE IN d'un amplificateur de puissance en option

Ce raccordement est réservé exclusivement pour les amplificateurs. Le raccordement à tout autre système peut endommager l'appareil.

Vers le cordon du capteur du frein à main

Avertissement

Si vous disposez d'une antenne électrique sans boîtier de relais, le branchement de cet appareil au moyen du cordon d'alimentation fourni (2) risque d'endommager l'antenne.

Remarques sur les câbles de commande et d'alimentation

- Le câble de commande (bleu) fournit du courant continu de +12 V lorsque vous mettez le tuner sous tension ou lorsque vous activez la fonction AF (Frequencies alternatives) ou TA (Messages de guidage).
- Lorsque votre voiture est équipée d'une antenne FM/MW (PO)/LW (GO) intégrée dans la vitre arrière latérale, raccordez le câble de commande d'antenne (bleu) à l'entrée d'alimentation des accessoires (rouge) au bornier de l'amplificateur d'antenne existant. Pour plus de détails, consultez votre revendeur.
- Un système électrique sans boîtier de relais ne peut pas être utilisé avec cet appareil.

Raccordement pour la conservation de la mémoire

Lorsque le câble de commande d'antenne jaune est connecté, le circuit de la mémoire est alimenté en permanence même si le c/c de contact est en position éteint.

Remarques sur le raccordement des haut-parleurs

- Avant de raccorder les haut-parleurs, mettez l'appareil hors tension.
- Utiliser des haut-parleurs ayant une impédance de 4 à 8 ohms et une capacité adéquate sans peine de les endommager.
- Ne pas raccorder les bornes du système de haut-parleurs au châssis de la voiture et ne pas connecter les bornes du haut-parleur droit à celles du haut-parleur gauche.
- Ne pas raccorder le câble de mise à la masse de cet appareil à la borne négative (-) du haut-parleur.
- Ne pas tenter de raccorder les haut-parleurs en parallèle.
- Connecter uniquement des haut-parleurs passifs. La connexion de haut-parleurs actifs (avec des amplificateurs intégrés) aux bornes des haut-parleurs pourrait endommager l'appareil.
- Pour éviter tout problème de fonctionnement, n'utilisez pas les câbles des haut-parleurs intégrés installés dans votre véhicule si l'appareil dispose d'un câble négatif commun (-) pour les haut-parleurs droit et gauche.
- Ne raccordez pas entre eux les cordons des haut-parleurs de l'appareil.

Remarques sur le raccordement

- Si les enceintes et l'amplificateur ne sont pas raccordés correctement, l'alarme s'affiche dans le display. Dans ce cas, assurez-vous que les enceintes et l'amplificateur sont raccordés correctement.
- Si vous avez l'intention d'utiliser le moniteur pour les sièges arrière, raccordez le cordon du capteur du frein à main à la terre.

Attenzione

- Questo apparecchio è stato progettato per l'uso solo a 12 V CC con massa negativa.
- Evitare che i cavi rimangano bloccati da una vite o incastrati nelle parti mobili (ad esempio nelle guide scorrevoli dei sedili).
- Prima di effettuare i collegamenti, spegnere il motore dell'automobile onde evitare di causare cortocircuiti.
- Collegare il cavo di collegamento dell'alimentazione (2) all'apparecchio e ai diffusori prima di collegarlo al connettore di ciascun componente.
- Rassemblez tous les câbles de terre en un point de masse commun.
- Per sicurezza, assicurarsi di isolare qualsiasi cavo non collegato utilizzando del nastro adesivo.

Note sul cavo di alimentazione (giallo)

- Se questo apparecchio viene collegato in combinazione con altri componenti stereo, la potenza nominale dei circuiti dell'automobile deve essere superiore a quella prodotta dalla somma dei fusibili di ciascun componente.
- Se la potenza nominale dei circuiti dell'automobile non è sufficiente, collegare l'apparecchio direttamente alla batteria.

Elenco dei componenti

- I numeri nella lista corrispondono a quelli riportati nelle istruzioni.
- La staffa (1) e la cornice di protezione (2) vengono applicati all'unità in fabbrica. Prima di installare l'unità, utilizzare le chiavette di rilascio (3) per rimuovere la staffa (1) dall'apparecchio. Per ulteriori informazioni, vedere "Rimozione della staffa e della cornice di protezione (1)" sul lato opposto del foglio.
- Conservare le chiavette di rilascio (3) per un uso futuro in quanto sono necessarie per rimuovere l'unità dall'auto.

Attenzione

Maneggiare la staffa (1) con cautela per evitare di ferirsi le mani.

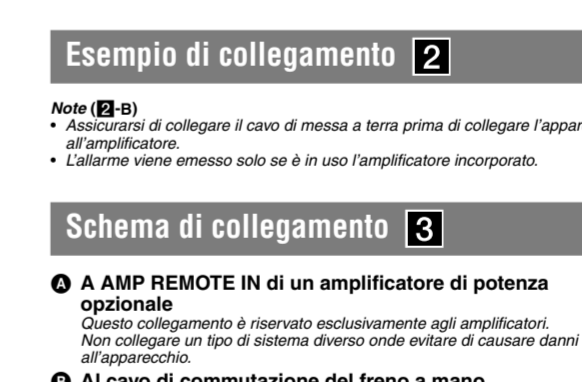

Esempio di collegamento

Note (2-B)

- Assicurarsi di collegare il cavo di messa a terra prima di collegare l'apparecchio all'amplificatore.
- L'alarme viene emesso solo se è in uso l'amplificatore incorporato.

Schema di collegamento

A AMP REMOTE IN di un amplificatore di potenza opzionale

Questo collegamento è riservato esclusivamente agli amplificatori. Non collegare un tipo di sistema diverso onde evitare di causare danni all'apparecchio.

Al cavo di commutazione del freno a mano

Avvertenza

Quando si collega l'apparecchio con il cavo di alimentazione in dotazione (2), si potrebbe danneggiare l'antenna elettrica se questa non dispone di scatola a terra.

Note sui cavi di controllo e di alimentazione

- Il cavo (blu) di controllo dell'antenna elettrica fornisce alimentazione pari a +12 V CC quando si attiva il sintonizzatore oppure la funzione TA (notiziario sui traffici) o AF (frequenza alternativa).
- Se l'automobile è dotata di antenna FM/MW/LW incorporata nel vetro posteriore laterale, collegare il cavo (blu) di controllo dell'antenna elettrica o il cavo (rosso) di ingresso dell'alimentazione ausiliaria al terminale di alimentazione del preamplificatore dell'antenna esistente. Per ulteriori informazioni, consultare il proprio fornitore.
- Non è possibile usare un'antenna elettrica senza scatola a terra con questo tipo di apparecchio.

Collegamento per la conservazione della memoria

Quando il cavo di ingresso alimentazione giallo è collegato, viene sempre fornita alimentazione al circuito di memoria anche quando l'interuttore di accensione è spento.

Note sul collegamento dei diffusori

- Prima di collegare i diffusori, spegnere l'apparecchio.
- Usare diffusori di impedenza compresa tra 4 e 8 ohm e con capacità di potenza sufficiente, altrimenti i diffusori potrebbero venire danneggiati.
- Non collegare i terminali del sistema diffusori al telaio dell'auto o non collegare i terminali dei diffusori destro a quelli del diffusore sinistro.
- Non collegare il cavo di terra di questo apparecchio al terminale negativo (-) del diffusore.
- Non collegare i diffusori in parallelo.
- Assicurarsi di collegare soltanto diffusori passivi, poiché il collegamento di diffusori attivi, dotati di amplificatori incorporati, ai terminali dei diffusori potrebbe danneggiare l'apparecchio.
- Per evitare problemi di funzionamento, non utilizzare i cavi dei diffusori incorporati installati nell'automobile se l'apparecchio condiziona un cavo comune negativo (-) per i diffusori destro e sinistro.
- Non collegare fra loro i cavi dei diffusori dell'apparecchio.

Note sui collegamenti

- Se l'amplificatore e il diffusore non sono collegati correttamente, "FAILURE" viene visualizzato nel display. In tal caso, accertarsi che l'amplificatore e il diffusore siano collegati correttamente.
- Se viene utilizzato il monitor per i sedili posteriori, collegare il cavo di commutazione del freno a mano alla massa (terra).

Opmerking bij de antenne-aansluiting

- Indien uw auto is uitgerust met een antenne van het type ISO (International Organization for Standardization), moet u de aansluiting met behulp van de bijgeleverde adapter (2) Sluit eerst de auto-antenne aan op de bijgeleverde adapter en vervolgens de antennestekker op het hoofdcontact.
- Tulpestekker (niet bijgeleverd).
- Zie "Parkeermerkabel aansluiten (1)" op de achterkant voor meer informatie over het aansluiten op het schakelsnoer van de parkeerrem.
- Randapparaat, zoals een verborgen navigatieapparaat, televisietoener, enzovoort

Opmerking bij de voedingskabel (geel)

- Wanneer u dit apparaat aansluit samen met andere componenten, moet het vermogen van de aangesloten auto-stroomkring groter zijn dan de som van de zekeringen van elke component afzonderlijk.
- Wanneer het vermogen ontoereikend is, moet u het apparaat rechtstreeks aansluiten op de accu.

Onderdelenlijst

- De nummers in de afbeelding verwijzen naar die in de instructies.
- De beugel (1) en de beschermende rand (2) worden bevestigd op het apparaat voordat dit wordt verstuurd. Voordat het apparaat klaar is voor ontgrendelings sleutels (3) gebruiken om de beugel (1) te verwijderen van het apparaat. Zie "De beschermende rand en de beugel verwijderen (1)" op de achterkant van dit vel voor meer informatie.
- Bewaar de ontgrendelings sleutels (3) voor toekomstig gebruik omdat u deze ook nodig hebt om het apparaat uit de auto te verwijderen.

Let op

Hoofd de beugel (1) voorzichtig vast zodat u uw vingers niet verwondt.



Voorbeeldaansluitingen

Opmerkingen (2-B)

- Assicurarsi di collegare il cavo di messa a terra prima di collegare l'apparecchio all'amplificatore.
- L'alarme viene emesso solo se è in uso l'amplificatore incorporato.

Aansluitschema

Naar AMP REMOTE IN van een optionele eindversterker

Deze aansluiting is alleen bedoeld voor versterkers. Door een ander systeem aan te sluiten kan het apparaat worden beschadigd.

Naar het schakelsnoer van de parkeerrem

Waarschuwing

Indien u een elektrische antenne hebt zonder relaiskast, kan het aansluiten van dit apparaat met de bijgeleverde voedingskabel (2) de antenne beschadigen.

Opmerkingen over de bedienings- en voedingskabels

- De antennevoedingskabel (blauw) levert +12 V gelijkstroom wanneer u de tuner inschakelt of de AF (Alternative Frequency) of TA (Traffic Announcement) functie activeert.
- Wanneer u uw auto is uitgerust met een FM/MW/LW-antenne in de achterruit/zijruit, moet u de antennevoedingskabel (blauw) of de hulpvoedingskabel (rood) aansluiten op de voedingsgang van de bestaande antenneversterker. Raadpleeg uw dealer voor meer details.
- Met dit apparaat is het niet mogelijk een automatische antenne zonder relaiskast te gebruiken.

Let op bij het gebruiken van het geheugen

Zolang de gele voedingskabel is aangesloten, blijft de stroomvoorziening van het geheugen intact, ook wanneer het contact van de auto wordt uitgeschakeld.

Opmerkingen betreffende het aansluiten van de luidsprekers

- Zorg dat het apparaat is uitgeschakeld, alvorens de luidsprekers aan te sluiten.
- Gebruik luidsprekers met een impedantie van 4 tot 8 Ohm en let op dat die het vermogen van de versterker kunnen weerstaan. Als u dit niet doet, kunnen de luidsprekers ernstig beschadigd raken.
- Verbind in geen geval de aansluitingen van de luidsprekers met het chassis van de auto en sluit de aansluitingen van de rechter- en linkerluidspreker niet op elkaar aan.
- Verbind de aardingskabel van dit apparaat niet met de negatieve (-) aansluiting van de luidspreker.
- Probeer niet de luidsprekers parallel aan te sluiten.
- Sluit geen actieve luidsprekers (met ingebouwde versterkers) aan op de luidspreker-aansluiting van dit apparaat. Dit zal leiden tot beschadiging van de actieve luidsprekers. Sluit dus altijd uitsluitend luidsprekers zonder ingebouwde versterker aan.
- Als de luidspreker en versterker niet correct zijn aangesloten, wordt "FAILURE" in het display weergegeven. In dit geval moet u zorgen dat de luidspreker en versterker correct zijn aangesloten.
- Als u de monitor gebruikt voor de achterbank, moet u het schakelsnoer van de parkeerrem aansluiten op de aarding.

Opmerkingen over aansluiten

4

Foot brake type
Fußbremse
Type pédale de frein
Freno a pedale
Type voetrem



Parking brake switch cord
Parkbremsenschaltleitung
Cordon du capteur du frein à main
Cavo di commutazione del freno a mano
Schakelsnoer van de parkeerrem

Hand brake type
Handbremse
Type frein à main
Freno a mano
Type handrem

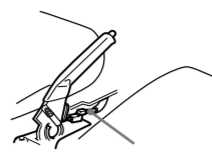

Parking brake switch cord
Parkbremsenschaltleitung
Cordon du capteur du frein à main
Cavo di commutazione del freno a mano
Schakelsnoer van de parkeerrem

5 1

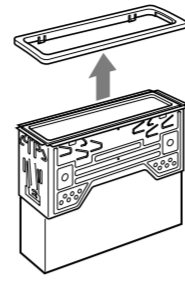
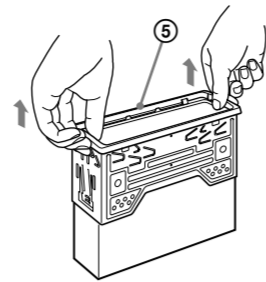

2

Face the hook inwards.
Der Haken muss nach innen weisen.
Tournez le crochet vers l'intérieur.
Con il gancetto rivolto verso l'interno.
Het haakje moet naar binnen wijzen.

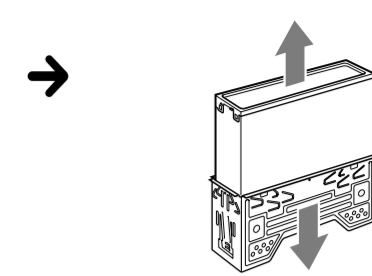
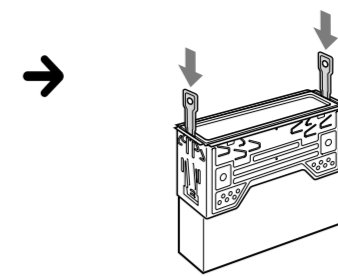
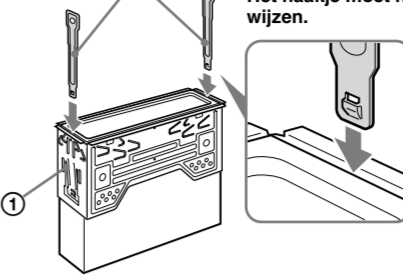

6 1

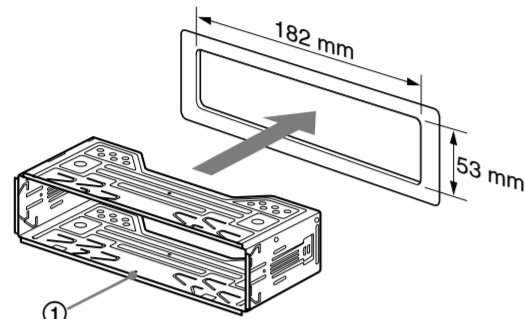

2

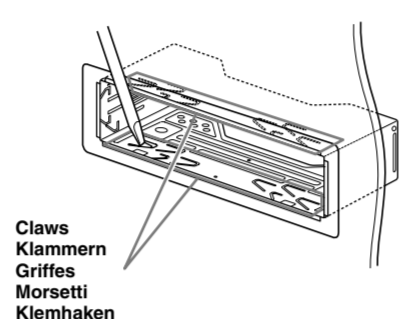

Claws
Klammern
Griffes
Morsetti
Klemhaken

3

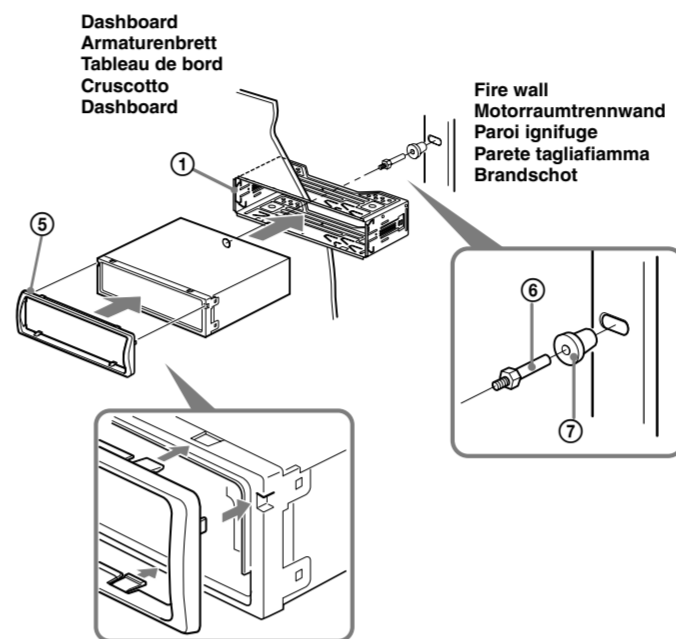

7 A

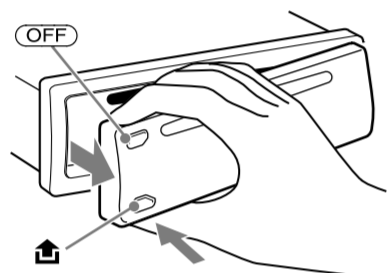

B

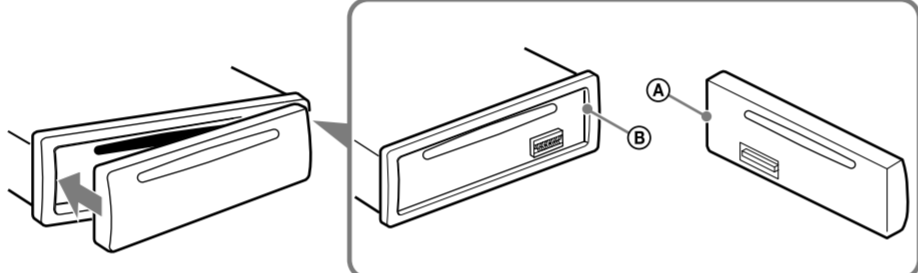

8

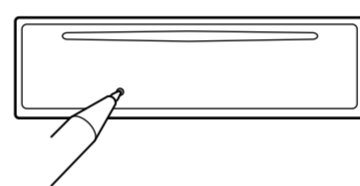

Precautions

- Choose the installation location carefully so that the unit will not interfere with normal driving operations.
- Avoid installing the unit in areas subject to dust, dirt, excessive vibration, or high temperature, such as in direct sunlight or near heater ducts.
- Use only the supplied mounting hardware for a safe and secure installation.

Mounting angle adjustment

Adjust the mounting angle to less than 45°.

Connecting the parking brake cord 4

Be sure to connect the parking cord (Light green) of ④ to the parking brake switch cord. The mounting position of the parking brake switch cord depends on your car. Consult your car dealer or your nearest Sony dealer for further details.

Removing the protection collar and the bracket 5

Before installing the unit, remove the protection collar ⑤ and the bracket ⑥ from the unit.

- Remove the protection collar ⑤. Pinch both edges of the protection collar ⑤, then pull it out.
- Remove the bracket ⑥. Insert both release keys ⑦ together between the unit and the bracket ⑥ until they click. Pull down the bracket ⑥, then pull up the unit to separate.

Mounting example 6

Installation in the dashboard

- Notes**
- Bend these claws outward for a tight fit, if necessary (⑧-2).
 - Make sure that the 4 catches on the protection collar ⑤ are properly engaged in the slots of the unit (⑧-3).

How to detach and attach the front panel 7

Before installing the unit, detach the front panel.

7-A To detach

Before detaching the front panel, be sure to press OFF. Press ⑧, and pull it off towards you.

7-B To attach

Engage part ⑨ of the front panel with part ⑩ of the unit, as illustrated, and push the left side into position until it clicks.

Warning if your car's ignition has no ACC position

Be sure to set the Auto Off function. For details, see the supplied Operating Instructions. The unit will shut off completely and automatically in the set time after the unit is turned off, which prevents battery drain. If you do not set the Auto Off function, press and hold OFF until the display disappears each time you turn the ignition off.

RESET button 8

When the installation and connections are completed, be sure to press the RESET button with a ball-point pen, etc., after detaching the front panel.

Sicherheitshinweise

- Wählen Sie den Einbaort sorgfältig so aus, dass das Gerät beim Fahren nicht hinderlich ist.
- Bauen Sie das Gerät so ein, dass es keinen hohen Temperaturen (keinem direkten Sonnenlicht, keiner Warmluft von der Heizung), keinem Staub, keinem Schmutz und keinen starken Vibrationen ausgesetzt ist.
- Für eine sichere Befestigung verwenden Sie stets die mitgelieferten Montageteile.

Hinweis zum Montagewinkel

Das Gerät sollte in einem Winkel von weniger als 45° montiert werden.

Anschließen der Parkbremsenleitung 4

Die Parkleitung (hellgrün) von ④ muss unbedingt an die Parkbremsenschaltleitung angeschlossen werden. Die Montageposition der Parkbremsenschaltleitung ist von Fahrzeugmodell zu Fahrzeugmodell unterschiedlich. Weitere Informationen erhalten Sie bei Ihrem Fahrzeughändler oder Ihrem Sony-Händler.

Abnehmen der Schutzumrandung und der Halterung 5

Nehmen Sie vor dem Installieren des Geräts die Schutzumrandung ⑤ und die Halterung ⑥ vom Gerät ab.

- Entfernen Sie die Schutzumrandung ⑤. Fassen Sie die Schutzumrandung ⑤ mit den Fingern an den Seitenkanten und ziehen Sie sie heraus.
- Entfernen Sie die Halterung ⑥. Führen Sie beide Löseschlüssel ⑦ zwischen dem Gerät und der Halterung ⑥ ein, bis sie mit einem Klicken einrasten. Ziehen Sie die Halterung ⑥ nach unten und das Gerät nach oben, um die beiden zu trennen.

Montagebeispiel 6

Installation im Armaturenbrett

- Hinweise**
- Falls erforderlich, biegen Sie diese Klammern für einen sicheren Halt nach außen (⑧-2).
 - Achten Sie darauf, die 4 Verriegelungen an der Schutzumrandung ⑤ korrekt in die Aussparungen am Gerät einzusetzen (⑧-3).

Abnehmen und Anbringen der Frontplatte 7

Nehmen Sie die Frontplatte vor dem Einbau des Geräts ab.

7-A Abnehmen

Schalten Sie das Gerät vor dem Abnehmen der Frontplatte unbedingt mit OFF aus. Drücken Sie ⑧ und ziehen Sie sie auf sich zu heraus.

7-B Anbringen

Setzen Sie Teil ⑨ der Frontplatte wie in der Abbildung dargestellt an Teil ⑩ des Geräts an und drücken Sie die linke Seite der Frontplatte an, bis sie mit einem Klicken einrastet.

Warnhinweis, wenn die Zündung Ihres Fahrzeugs nicht über eine Zubehörposition (ACC oder I) verfügt

Aktivieren Sie unbedingt die Abschaltautomatik. Näheres dazu finden Sie in der mitgelieferten Bedienungsanleitung. Nach dem Ausschalten wird das Gerät dann nach der voreingestellten Zeit automatisch vollständig abgeschaltet, so dass der Autobatterie kein Strom mehr entzogen wird. Wenn Sie die Abschaltautomatik nicht aktivieren, müssen Sie jedes Mal, wenn Sie die Zündung ausschalten, die Taste OFF gedrückt halten, bis die Anzeige ausgeblendet wird.

Taste RESET 8

Wenn Sie das Gerät eingebaut und alle Anschlüsse vorgenommen haben, müssen Sie die Frontplatte abnehmen und mit einem Kugelschreiber oder einem anderen spitzen Gegenstand die Taste RESET drücken.

Précautions

- Choisir soigneusement l'emplacement de l'installation afin que l'appareil ne gêne pas la conduite normale du véhicule.
- Eviter d'installer l'appareil dans un endroit exposé à la poussière, de la saleté, des vibrations violentes ou à des températures élevées, comme en plein soleil ou à proximité d'un conduit de chauffage.
- Pour garantir un montage sûr, n'utiliser que le matériel fourni.

Réglage de l'angle de montage

Ajuster l'inclinaison à un angle inférieur à 45°.

Raccordement du cordon du frein à main 4

Veillez à raccorder le cordon du frein (vert clair) ④ au cordon du capteur du frein à main. La position de montage du cordon du capteur du frein à main varie selon la voiture. Consultez votre concessionnaire automobile ou votre revendeur Sony le plus proche pour obtenir plus de détails.

Retrait du tour de protection et du support 5

Avant d'installer l'appareil, retirez le tour de protection ⑤ et le support ⑥ de l'appareil.

- Retirez le tour de protection ⑤. Saisissez les deux bords du tour de protection ⑤, puis tirez pour extraire l'appareil.
- Retirez le support ⑥. Insérez les deux clés de déblocage ⑦ simultanément entre l'appareil et le support ⑥ jusqu'au déclic indiquant qu'elles sont en place. Tirez le support ⑥ vers le bas, puis tirez l'appareil vers le haut pour les séparer.

Exemple de montage 6

Installation dans le tableau de bord

- Remarques**
- Piez ces griffes vers l'extérieur pour assurer une prise correcte si nécessaire (⑧-2).
 - Assurez-vous que les 4 loquets du tour de protection ⑤ sont correctement insérés dans les fentes de l'appareil (⑧-3).

Retrait et fixation de la façade 7

Avant d'installer l'appareil, déposez la façade.

7-A Pour la retirer

Avant de retirer la façade, n'oubliez pas d'appuyer sur OFF. Appuyez ensuite sur ⑧, puis faites glisser la façade vers vous.

7-B Pour la mettre en place

Fixez la partie ⑨ de la façade sur la partie ⑩ de l'appareil, comme indiqué sur l'illustration, puis appuyez sur le côté gauche jusqu'à un déclic.

Avertissement au cas où le contact de votre voiture ne dispose pas d'une position ACC

Veillez à régler la fonction de mise hors tension automatique. Pour obtenir davantage d'informations, reportez-vous au mode d'emploi fourni. L'appareil s'éteint complètement et automatiquement après les laps de temps choisis une fois l'appareil mis hors tension afin d'éviter que la batterie ne se décharge. Si vous ne réglez pas la fonction de mise hors tension automatique, appuyez sur la touche OFF et maintenez la enfoncée jusqu'à ce que l'alluchage disparaisse à chaque fois que vous coupez le contact.

Touche RESET 8

Une fois que l'installation et les raccordements sont terminés, retirez la façade et appuyez sur le bouton RESET à l'aide d'un stylo à bille ou d'un autre objet pointu.

Tasto RESET 8

Una volta complete le procedure di installazione e i collegamenti, accertarsi di premere il tasto RESET con una penna a sfera o un oggetto simile dopo avere rimosso il pannello anteriore.

Precauzioni

- Scegliere con attenzione la posizione per l'installazione in modo che l'apparecchio non interferisca con le operazioni di guida del conducente.
- Evitare di installare l'apparecchio dove sia soggetto ad alte temperature, come alla luce solare diretta o al getto di aria calda dell'impianto di riscaldamento, o dove possa essere soggetto a polvere, sporcizia e vibrazioni eccessive.
- Usare solo il materiale di montaggio in dotazione per un'installazione stabile e sicura.

Regolazione dell'angolo di montaggio

Regolare l'angolo di montaggio in modo che sia inferiore a 45°.

Collegamento del cavo del freno a mano 4

Assicurarsi di collegare il cavo del freno a mano (verde chiaro) di ④ al cavo di commutazione del freno a mano dell'auto. La posizione di montaggio del cavo di commutazione del freno a mano varia in base all'auto. Per ulteriori informazioni, consultare l'autoconcessionaria di fiducia o il più vicino rivenditore Sony.

Rimozione della staffa e della cornice di protezione 5

Prima di installare l'apparecchio, rimuovere la cornice di protezione ⑤ e la staffa ⑥ dell'apparecchio.

- Rimuovere la cornice di protezione ⑤. Afferrare la cornice di protezione ⑤ dai bordi laterali, quindi estrarla.
- Rimuovere la staffa ⑥. Inserire contemporaneamente entrambe le chiavette di rilascio ⑦ tra l'apparecchio e la staffa ⑥ fino a che non scattano in posizione. Estrarre la staffa ⑥, quindi sollevare l'apparecchio per rimuoverlo.

Esempio di montaggio 6

Installazione nel cruscotto

- Note**
- Piegare verso l'esterno questi morsetti per un'installazione più sicura, se necessario (⑧-2).
 - Assicurarsi che i 4 fermi sulla cornice protettiva ⑤ siano correttamente inseriti negli alloggiamenti dell'apparecchio (⑧-3).

Rimozione e applicazione del pannello anteriore 7

Prima di installare l'apparecchio rimuovere il pannello anteriore.

7-A Per rimuoverlo

Prima di rimuovere il pannello anteriore, premere OFF. Premere ⑧, quindi tirare verso di sé il pannello anteriore.

7-B Per applicarlo

Applicare la parte ⑨ del pannello anteriore alla parte ⑩ dell'apparecchio come mostrato nell'illustrazione e premere il lato sinistro fino a sentire uno scatto.

Avvertenza relativa all'installazione su un'auto sprovvista della posizione ACC (accessoria) sul blocchetto di accensione

Accertarsi di impostare la funzione di spegnimento automatico. Per ulteriori informazioni, fare riferimento alle istruzioni per l'uso in dotazione. L'apparecchio si spegne completamente e automaticamente all'ora impostata dopo che è stato disattivato, onde evitare che la batteria si scarichi. Se la funzione di spegnimento automatico non è stata impostata, ogni volta che il motore viene spento tenere premuto OFF finché il display non viene disattivato.

Tasto RESET 8

Una volta complete le procedure di installazione e i collegamenti, accertarsi di premere il tasto RESET con una penna a sfera o un oggetto simile dopo avere rimosso il pannello anteriore.

Voorzorgsmaatregelen

- Kies de installatieplaats zorgvuldig zodat het apparaat de bestuurder niet hindert tijdens het rijden.
- Installeer het apparaat niet op plaatsen waar het blootgesteld wordt aan hoge temperaturen, b.v. in direct zonlicht of bij de warme luchtstroom van de autoverwarming, aan sterke trillingen, of waar het in contact komt met veel stof of vuil.
- Gebruik voor het veilig en stevig monteren van het apparaat uitsluitend de bijgeleverde montage-onderdelen.

Maximale montagehoek

Installeer het apparaat nooit onder een hoek van meer dan 45° met het horizontale vlak.

Parkeerremkabel aansluiten 4

Sluit de parkeerremkabel (lichtgroen) van ④ aan op het schakelsnoer van de parkeerrem. De plaats waar het schakelsnoer van de parkeerrem moet worden geplaatst, is afhankelijk van de auto. Raadpleeg de autohandeloor of de dichtstbijzijnde Sony-handelaar voor meer informatie.

De beschermende rand en de beugel verwijderen 5

Voordat u het apparaat gaat installeren, moet u de beschermende rand ⑤ en de beugel ⑥ verwijderen van het apparaat.

- Verwijder de beschermende rand ⑤. Druk beide zijden van de beschermende rand ⑤ in en trek de rand naar u toe.
- Verwijder de beugel ⑥. Plaats de ontgrendelingsleutels ⑦ tussen het apparaat en de beugel ⑥ tot deze vastklikken. Trek de beugel ⑥ omlaag en trek het apparaat omhoog om deze van elkaar te scheiden.

Montagevoorbeeld 6

Montage in het dashboard

- Opmerkingen**
- Indien nodig kant u deze klemhaken ombuigen voor een stevigere bevestiging (⑧-2).
 - De 4 grepen op de beschermende rand ⑤ moeten goed in de sleuven van het apparaat zijn geplaatst (⑧-3).

Het voorpaneel verwijderen en bevestigen 7

Verwijder, alvorens met het installeren te beginnen, het voorpaneel.

7-A Verwijderen

Vergeet niet, voordat u het voorpaneel verwijdert, eerst op OFF te drukken. Druk vervolgens op de ⑧ toets en trek het naar u toe.

7-B Bevestigen

Breng deel ⑨ van het voorpaneel aan op deel ⑩ van het apparaat zoals afgebeeld en druk op de linkerzijde tot deze vastklikt.

Waarschuwing als het contactslot van de auto geen ACC-positie heeft

Zorg ervoor dat u de functie voor automatisch uitschakelen instelt. Raadpleeg de bijgeleverde gebruiksaanwijzing voor meer informatie. Het apparaat wordt na de ingestelde tijd automatisch volledig uitgeschakeld nadat het apparaat is uitgeschakeld. Zo wordt voorkomen dat de accu leegloopt. Als u de functie voor automatisch uitschakelen niet instelt, moet u u OFF ingedrukt houden tot het display verdwijnt telkens wanneer u het contact uitschakelt.

RESET-toets 8

Als u de installatie en aansluitingen hebt voltooid, moet u met een puntig voorwerp, zoals de punt van een balpen, op RESET drukken nadat u het voorpaneel hebt verwijderd.

Power connection diagram

Auxiliary power connector may vary depending on the car. Check your car's auxiliary power connector diagram to make sure the connections match correctly. There are three basic types (illustrated below). You may need to switch the positions of the red and yellow leads in the car stereo's power supply lead. After matching the connections and switched power supply leads correctly, connect the unit to the car's power supply. If you have any questions and problems connecting your unit that are not covered in this manual, please consult the car dealer.

Diagramma dei collegamenti di alimentazione

Il connettore di alimentazione ausiliaria può variare a seconda della macchina. Controllare il diagramma del connettore di alimentazione ausiliaria della macchina per essere sicuri che i collegamenti corrispondano correttamente. Vi sono tre tipi di base (illustrazione sotto). Potrà essere necessario cambiare le posizioni dei fili rosso e giallo nel cavo di alimentazione dello stereo della macchina.

Dopo aver fatto corrispondere i collegamenti e aver commutato i cavi di alimentazione, collegare l'apparecchio all'alimentazione della macchina. Se si hanno domande o se sorgono problemi che non sono stati trattati nel manuale nel collegare l'apparecchio, contattare l'autoconcessionario.

Stromanschlussdiagramm

Der Hilfsstromanschluss kann je nach Fahrzeugtyp unterschiedlich sein. Sehen Sie im Hilfsstromanschlussdiagramm für Ihr Fahrzeug nach, wie die Verbindung ordnungsgemäß vorgenommen werden muss. Es gibt, wie unten abgebildet, drei grundlegende Typen. Sie müssen möglicherweise die rote und gelbe Leitung des Stromversorgungsabels der Autostereoanlage vertauschen. Stellen Sie die Anschlüsse her, schließen Sie die geschalteten Stromversorgungsleitungen richtig an und verbinden Sie dann das Gerät mit der Stromversorgung Ihres Fahrzeugs. Wenn beim Anschließen des Geräts Fragen oder Probleme auftreten, die in dieser Bedienungsanleitung nicht erläutert werden, wenden Sie sich bitte an den Autohändler.

Voedingsaansluitschema

De hulpvoedingsaansluiting kan verschillen afhankelijk van de auto. Controleer het voedingsaansluitschema dat bij dit apparaat wordt geleverd om te zien of de aansluitingen kloppen. Er zijn drie basistypes (zie afbeelding hieronder). Het is mogelijk dat u de posities van de rode en gele kabels in de voedingskabel van het car audiosysteem moet omwisselen. Als de aansluitingen en geschakelde voedingskabels kloppen, sluit u het apparaat aan op de voeding van de auto. Indien u nog vragen of problemen hebt in verband met het aansluiten van het apparaat die niet in deze handleiding vermeld staan, raadpleeg dan de auto dealer.

Schéma de raccordement d'alimentation

Le connecteur d'alimentation auxiliaire peut varier suivant le type de voiture. Vérifiez le schéma du connecteur d'alimentation auxiliaire de votre voiture pour vous assurer que les connexions correspondent. Il en existe trois types de base (illustrés ci-dessous). Il se peut que vous deviez commuter la position des fils rouge et jaune du cordon d'alimentation de l'autoradio. Après avoir établi les connexions et connecté correctement les fils d'alimentation, raccordez l'appareil à l'alimentation de la voiture. Si vous avez des questions ou des difficultés à propos de cet appareil qui ne sont pas abordés dans le présent mode d'emploi, consultez votre concessionnaire automobile.

