

FM/MW/LW MiniDisc Player

Installation/Connections
 Installation/Anschluss
 Installazione/Connexions
 Installazione/Collegamenti
 Montage/Aansluitingen

MDX-F5800

© 2004 Sony Corporation Printed in Thailand

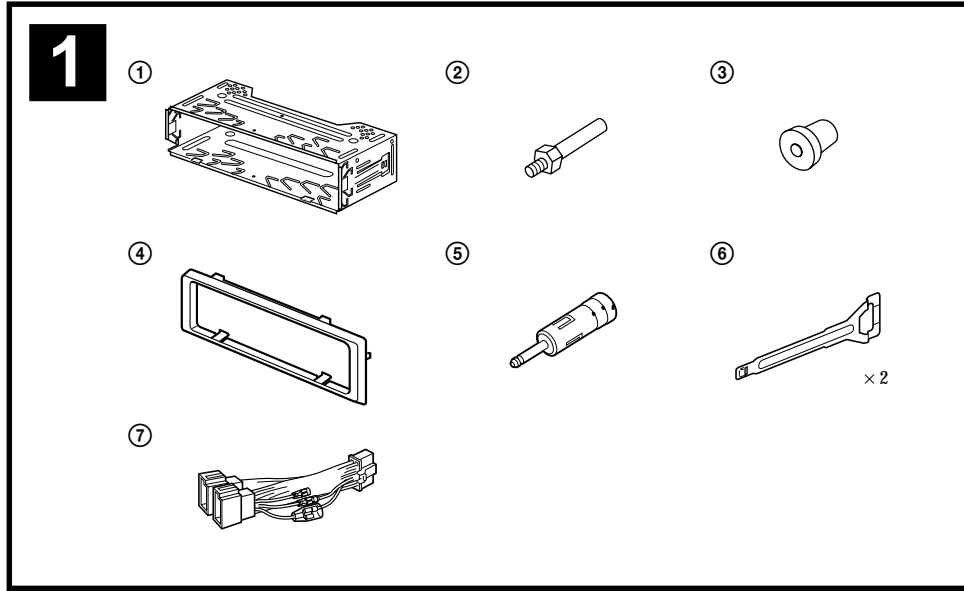

Equipment used in illustrations (not supplied)
In Abbildungen dargestellte Geräte (nicht mitgeliefert)
Appareils utilisés dans les illustrations (non fournis)
Apparechiatura utilizzata nelle illustrazioni (non in dotazione)
Apparaat gebruikt voor illustratiedoeleinden (niet bijgeleverd)

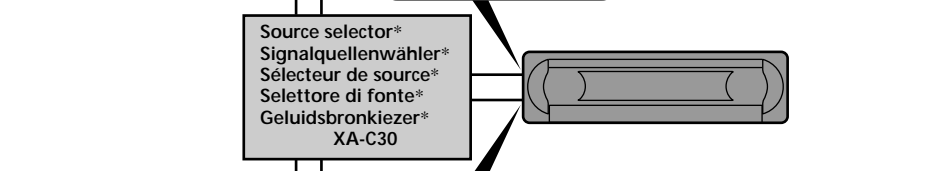
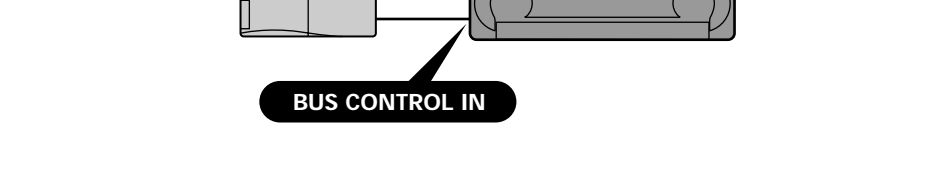
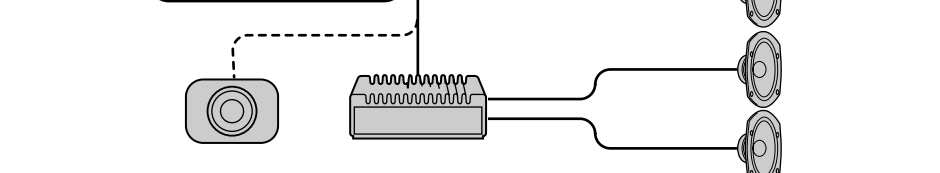
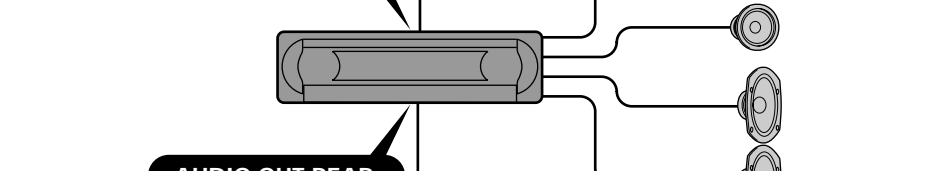
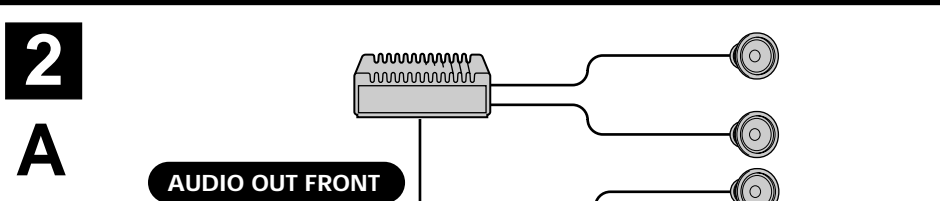
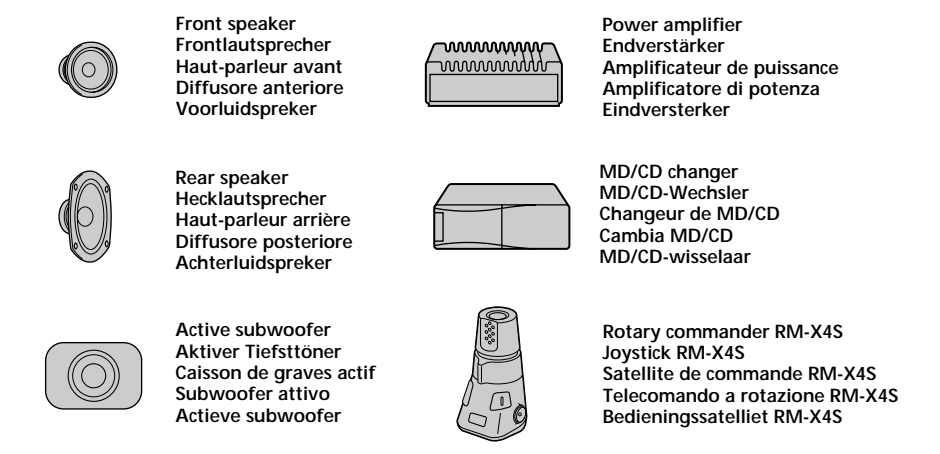

* not supplied
 nicht mitgeliefert
 non fourni
 non in dotazione
 niet bijgeleverd

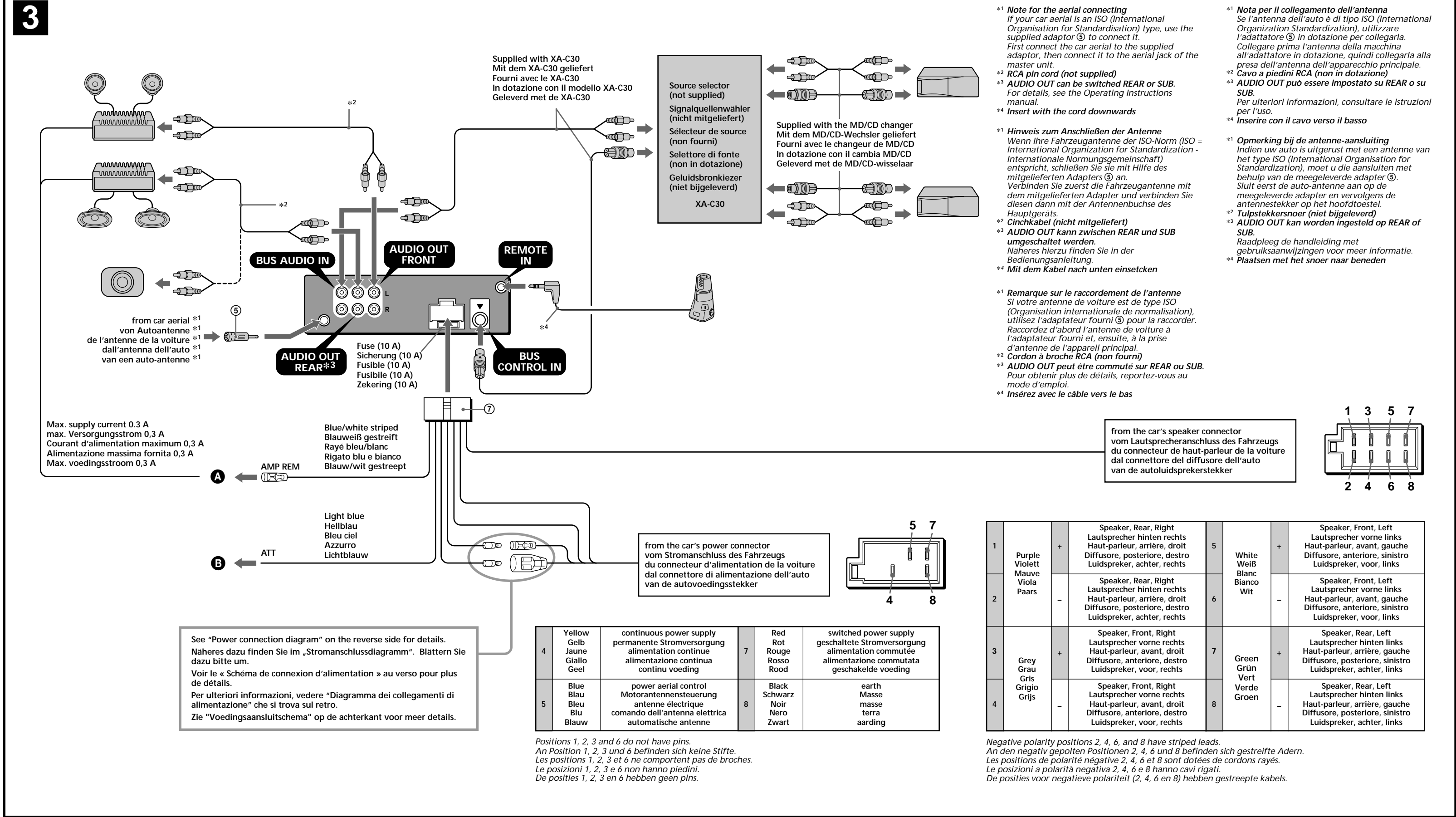

Cautions

- This unit is designed for negative earth 12 V DC operation only.
 - Do not get the leads under a screw, or caught in moving parts (e.g. seat raitling).
 - Before making connections, turn the car ignition off to avoid short circuits.
 - Connect the power connecting lead to the unit and speakers before connecting it to the auxiliary power connector.
 - Run all earth leads to a common earth point.
 - Be sure to insulate any loose unconnected leads with electrical tape for safety.
- Notes on the power supply lead (yellow)**
- When connecting this unit in combination with other stereo components, the connected car circuit's rating must be higher than the sum of each component's fuse.
 - When no car circuits are rated high enough, connect the unit directly to the battery.

Parts list

- The numbers in the list are keyed to those in the instructions.
- The bracket ① and the protection collar ② are attached to the unit before shipping. Before mounting the unit, use the release keys ③ to remove the bracket ① and the protection collar ② from the unit. For details, see "Removing the protection collar and the bracket ①" on the reverse side of the sheet.
- Keep the release keys ③ for future use as they are also necessary if you remove the unit from your car.

Caution

- Handle the bracket ① carefully to avoid injuring your fingers.
-

Note
 Before installing, make sure that the catches on both sides of the bracket ① are bent inwards 2 mm. If the catches are straight or bent outwards, the unit will not be installed securely and may spring out.

Connection example

- Notes (2-A)
- Be sure to connect the earth lead before connecting the amplifier.
- If you connect an optional power amplifier and do not use the built-in amplifier, the beep sound will be deactivated.

Tip (2-B-C)
 For connecting two or more MD/CD changers, the source selector XA-C30 (optional) is necessary.

Connection diagram

- ① AMP REMOTE IN of an optional power amplifier
- This connection is only for amplifiers. Connecting any other system may damage the unit.
- ② To the interface cable of a car telephone

Warning
 If you have a power aerial without a relay box, connecting this unit with the supplied power connecting lead may damage the aerial.

Notes on the control leads

- The power aerial control lead (blue) supplies +12 V DC when you turn on the tuner or when you activate the AF (Alternative Frequency) or TA (Traffic Announcement) function.
- When your car has built-in FM/MW/LW aerial in the rear side glass, connect the power aerial control lead (blue) or the accessory power input lead (red) to the power terminal of the existing aerial booster. For details, consult your dealer.
- A power aerial without a relay box cannot be used with this unit.

Memory hold connection
 When the yellow power input lead is connected, power will always be supplied to the memory circuit even when the ignition switch is turned off.

Notes on speaker connection

- Before connecting the speakers, turn the unit off.
- Use speakers with an impedance of 4 to 8 ohms, and with adequate power handling capacity to avoid its damage.
- Do not connect the speaker terminals to the car chassis, or connect the terminals of the right speakers with those of the left speaker.
- Do not connect the earth lead of this unit to the negative (-) terminal of the car.
- Do not attempt to connect the speakers in parallel.
- Connect only passive speakers. Connecting active speakers (with built-in amplifiers) to the speaker terminals may damage the unit.
- To avoid a malfunction, do not use the built-in speaker leads installed in your car if the unit shares a common negative (-) lead for the right and left speakers.
- Do not connect the unit's speaker leads to each other.

Note on connection
 If speaker and amplifier are not connected correctly, "FAILURE" appears in the display. In this case, make sure the speaker and amplifier are connected correctly.

How to connect the power supply

- Die Motorantenne (blau) liefert +12 V Gleichstrom, wenn Sie den Tuner einschalten oder die AF- (Alternativfrequenzsuche) oder die TA-Funktion (Verkehrsdurchsagen) aktivieren.
- Wenn das Fahrzeug mit einer in der Heck-/Sofenfensterscheibe integrierten UKW/MW/LW-Antenne ausgestattet ist, schließen Sie die Motorantenne an den Zuberohrstromversorgungsleitung (rot) an den Stromversorgungsanschluss des vorhandenen Antennenverstärkers an.
- Näheres dazu erfahren Sie bei Ihrem Händler.
- Es kann nur eine Motorantenne mit Relaiskästchen angeschlossen werden.

Stromversorgung des Speichers
 Wenn die gelbe Stromversorgungsleitung angeschlossen ist, wird der Speicher stets (auch bei ausgeschalteter Zündung) mit Strom versorgt.

Hinweise zum Lautsprecheranschluss

- Schalten Sie das Gerät ausschließen, bevor Sie die Lautsprecher anschließen.
- Verwenden Sie Lautsprecher mit einer Impedanz zwischen 4 und 8 Ohm und ausreichender Belastbarkeit. Ansonsten können die Lautsprecher beschädigt werden.
- Verbinden Sie die Lautsprecheranschlüsse nicht mit dem Wagenchassis und verbinden Sie auch nicht die Anschlüsse des rechten mit denen des linken Lautspechers.
- Verbinden Sie die Masseleitung dieses Geräts nicht mit dem negativen (-) Lautsprecheranschluss.
- Versuchen Sie nicht anzuschließen.
- Als die Lautsprecheranschlüsse dieses Geräts dürfen nur Passivlautsprecher angeschlossen werden. Schließen Sie keine Aktivlautsprecher (Lautsprecher mit eingebauten Verstärkern) an, da das Gerät sonst beschädigt werden könnte.
- Um Fehlfunktionen zu vermeiden, verwenden Sie nicht die im Fahrzeug installierten integrierten Lautsprecherleitungen, wenn am Ende eine gemeinsame negative (-) Leitung für den rechten und den linken Lautsprecher verwendet wird.
- Verbinden Sie nicht die Lautsprecherkabel des Geräts miteinander.

Hinweis zum Anschließen
 Wenn Lautsprecher und Verstärker nicht richtig angeschlossen sind, erscheint „FAILURE“ im Display. Vergewissern Sie sich in diesem Fall, dass Lautsprecher und Verstärker richtig angeschlossen sind.

Vorsicht

- Dieses Gerät ist ausschließlich für den Betrieb bei 12 V Gleichstrom (negative Erdung) bestimmt.
 - Achten Sie darauf, dass die Kabel nicht unter einer Schraube oder zwischen beweglichen Teilen wie z. B. in einer Sitzschiene eingeklemmt werden.
 - Schalten Sie, bevor Sie irgendwelche Anschlüsse vornehmen, die Zündung des Fahrzeugs aus, um Kurzschlüsse zu vermeiden.
 - Verbinden Sie das Stromversorgungs-kabel ① mit dem Gerät und den Lautsprechern, bevor Sie es mit dem Hilfsstromanschluss verbinden.
 - Schließen Sie alle Erdungskabel an einen gemeinsamen Massepunkt an.
 - Aus Sicherheitsgründen müssen alle Lösen, nicht angeschlossenen Drähte mit Isolierband absolut werden.
- Hinweise zum Stromversorgungs-kabel (gelb)**
- Wenn Sie dieses Gerät zusammen mit anderen Stereokomponenten anschließen, muss der Autostromkreis, an den die Geräte angeschlossen sind, eine höhere Leistung aufweisen als die Summe der Sicherungen der einzelnen Komponenten.
 - Wenn kein Autostromkreis eine so hohe Leistung aufweist, schließen Sie das Gerät direkt an die Batterie an.

Teilleiste

- Die Nummern in der Liste sind dieselben wie in Erläuterungstext.
- Die Halterung ① und die Schutzmanschette ② werden vor dem Auslösen am Gerät angebracht. Bevor Sie das Gerät montieren, nehmen Sie die Halterung ① und die Schutzmanschette ② mithilfe der Löseschlüssel ③ bitte vom Gerät ab. Einzelheiten dazu finden Sie unter "Abnehmen der Schutzmanschette und der Halterung ①" auf der Rückseite dieses Blattes.
- Bewahren Sie die Löseschlüssel ③ für den späteren Gebrauch auf. Sie werden z. B. benötigt, wenn Sie das Gerät aus dem Fahrzeug ausbauen wollen.

Sicherheitshinweise
 Seien Sie beim Umgang mit der Halterung ① vorsichtig, damit Sie sich nicht die Hände verletzen.

Remarque

Avant l'installation, assurez-vous que les loquets des deux côtés du support ① sont bien pliés de 2 mm vers l'intérieur. Si les loquets sont droits, ils risquent de se détacher. L'appareil ne peut pas être fixé solidement et peut se détacher.

Exemple de raccordement

- Remarques (2-A)
- Raccordez d'abord le fil de masse avant de connecter l'amplificateur.
- Si vous raccordez un amplificateur de puissance en option et si vous n'utilisez pas l'amplificateur intégré, le bip sonore sera désactivé.

Conseil (2-B-C)
 Pour connecter deux ou plus de changeurs de MD/CD ou plus, le sélecteur de source XA-C30 (en option) est indispensable.

Schémas de connexion

- Au niveau du AMP REMOTE IN d'un amplificateur de puissance facultatif
- Ce raccordement existe seulement pour les amplificateurs. Le branchement de cet appareil au moyen du cordon d'alimentation fourni ① risque d'endommager l'antenne.
- Vers le cordon de liaison d'un téléphone de voiture

Avvertimento

Se il cavo di alimentazione è collegato in modo errato, può verificarsi un cortocircuito che danneggia l'antenna.

Remarques sur les fils de commande

- Le fil de commande (bleu) fournit du courant continu de +12 V lorsque vous mettez le tuner sous tension ou lorsque vous activez la fonction AF (fréquence alternative) ou TA (Informations circulation).
- Lorsque votre voiture est équipée d'une antenne FM/MW/LW (LW) intégrée dans la vitre arrière/laterale, raccordez le fil de commande de l'antenne (bleu) ou l'entrée d'alimentation des accessoires (rouge) au bornier de l'amplificateur d'antenne existant. Pour plus de détails, consultez votre revendeur.
- Une antenne électrique sans boîtier de relais ne peut pas être utilisée avec cet appareil.

Connexion pour la conservation de la mémoire
 Lorsque le fil d'alimentation jaune est connecté, le circuit de la mémoire est alimenté en permanence même si la clé de contact est en position d'arrêt.

Remarques sur la connexion des haut-parleurs

- Avant de raccorder les haut-parleurs, mettez l'appareil hors tension.
- Utilisez des haut-parleurs ayant une impédance de 4 à 8 ohms et une capacité adéquate sous peine de les endommager.
- Ne pas raccorder le système de haut-parleurs au châssis de la voiture et ne pas connecter les bornes du haut-parleur droit à celles du haut-parleur gauche.
- Ne pas raccorder le câble de masse de cet appareil à la borne négative (-) du haut-parleur.
- Ne pas tenter de raccorder les haut-parleurs en parallèle.
- Ne pas connecter d'enceintes acoustiques actives (avec amplificateurs intégrés) aux bornes d'enceintes de cet appareil, pour éviter d'endommager l'appareil. Veillez à raccorder des enceintes passives uniquement.
- Pour éviter tout dysfonctionnement, n'utilisez pas les fils des haut-parleurs intégrés installés dans votre voiture si l'appareil dispose d'un fil négatif commun (-) pour les haut-parleurs droit et gauche.
- Ne raccordez pas entre eux les cordons des haut-parleurs de l'appareil.

Remarque sur le raccordement
 Si les enceintes et l'amplificateur ne sont pas raccordés correctement, le message « FAILURE » s'affiche. Dans ce cas, assurez-vous que les enceintes et l'amplificateur sont raccordés correctement.

Precautions

- Cet appareil est conçu pour fonctionner sur un courant continu de 12 V avec masse négative.
 - Évitez de fixer des vis sur les câbles ou de coincer ceux-ci dans des pièces mobiles (par exemple, armature de siège).
 - Avant d'effectuer des raccordements, éteignez le moteur pour éviter les courts-circuits.
 - Branchez le cordon d'alimentation ① sur l'appareil et les haut-parleurs avant de le brancher sur le connecteur d'alimentation automobile accessible.
 - Rassemblez tous les fils de terre en un point de masse commun.
 - Veillez à isoler tout fil ou câble non connecté avec du chattering approprié.
- Remarques sur le cordon d'alimentation (jaune)**
- Lorsque cet appareil est raccordé à d'autres éléments stéréo, la valeur nominale des circuits du véhicule raccordes doit être supérieure à la somme des fusibles de chaque élément.
 - Si un circuit de la voiture n'est assez puissant, raccordez directement l'appareil à la batterie.

Liste des composants

- Les numéros de la liste correspondent à ceux des instructions.
- Le support ① et le tour de protection ② sont fixés à l'appareil avant de quitter l'usine. Avant le montage de l'appareil, utilisez les clés de déblocage ③ pour détacher le support ① et le tour de protection ② de l'appareil. Pour plus amples informations, consultez la section « Débrancher le support ① et le tour de protection ② » au verso de la feuille.
- Conservez les clés de déblocage ③ pour une utilisation ultérieure car vous en aurez également besoin pour retirer l'appareil de votre véhicule.

Avvertissements
 Manipulez le support ① avec soin pour éviter de vous blesser aux doigts.

Nota

Prima di installare l'unità, accertarsi di ripiegare i fermi presenti su entrambi i lati della staffa ① verso l'interno di 2 mm. Se i fermi sono diritti o ripiegati verso l'esterno, l'apparecchio non verrà installato in modo sicuro e potrebbe non essere stabile.

Esempi di collegamento

- Assicurarsi di collegare il cavo di terra prima di collegare l'apparecchio all'amplificatore.
- Se si effettua il collegamento di un amplificatore di potenza opzionale e l'amplificatore incorporato non viene utilizzato, il segnale audio si disattiva.

Suggerimento (2-B-C)
 Per collegare due o più cambi MD/CD, si deve utilizzare il selettore di fonte XA-C30 (opzionale) nodig.

Schema di collegamento

- A AMP REMOTE IN di un amplificatore di potenza opzionale
- Questo collegamento è riservato esclusivamente agli amplificatori. Non collegare un tipo di sistema diverso onde evitare di causare danni all'apparecchio.
- Al cavo interfaccia di un telefono per auto

Avvertenza
 Quando si collega l'apparecchio con il cavo di alimentazione in dotazione ①, si potrebbe danneggiare l'antenna elettrica se questa non ha la scatola di rila.

Note sui cavi di controllo

- Il cavo (bleu) di controllo dell'antenna elettrica fornisce l'alimentazione prima a +12 V CC quando si attiva il sintonizzatore oppure la funzione TA (notiziario sul traffico) o AF (frequenza alternativa).
- Se l'automobile è dotata di antenna FM/MW/LW incorporata nel vetro posteriore/laterale, collegare il cavo (bleu) di controllo dell'antenna elettrica al cavo (rosso) di ingresso dell'alimentazione accessibile al terminale di alimentazione del preamplificatore dell'antenna esistente. Per ulteriori informazioni, consultare il proprio fornitore.
- Non è possibile usare un'antenna elettrica senza scatola a role con questo apparecchio.

Collegamento per la conservazione della memoria
 Quando il cavo di ingresso alimentazione giallo è collegato, viene sempre fornita alimentazione al circuito di memoria anche quando l'interruttore di accensione è spento.

Note sul collegamento dei diffusori

- Prima di collegare i diffusori spegnere l'apparecchio.
- Usare diffusori di impedenza compresa tra 4 e 8 ohm e con capacità di potenza adeguata, altrimenti i diffusori potrebbero venir danneggiati.
- Non collegare i terminali del sistema diffusori al telaio dell'auto e non collegare i terminali dei diffusore destro a quelli dei diffusore sinistro.
- Non collegare il cavo di terra di questo apparecchio al terminale negativo (-) del diffusore.
- Non collegare i diffusori in parallelo.
- Assicurarsi di collegare soltanto diffusori passivi, poiché il collegamento di diffusori attivi, dotati di amplificatori incorporati, ai terminali dei diffusori potrebbe danneggiare l'apparecchio.
- Per evitare problemi di funzionamento, non utilizzare i cavi dei diffusori incorporati installati nell'automobile se l'apparecchio condivide un cavo comune negativo (-) per i diffusori destro e sinistro.
- Non collegare tra loro i cavi dei diffusori dell'apparecchio.

Nota sui collegamenti
 Se l'amplificatore e il diffusore non sono collegati correttamente, il messaggio « FAILURE » s'affiche. In tal caso, accertarsi che l'amplificatore e il diffusore siano collegati correttamente.

Attenzione

- Questo apparecchio è stato progettato per l'uso solo a 12 V CC con massa negativa.
 - Evitare che i cavi rimangano bloccati da una vite o incastrati nelle parti mobili (ad esempio nelle guide scorrevoli dei sedili).
 - Prima di effettuare i collegamenti, spegnere il motore dell'automobile onde evitare di causare cortocircuiti.
 - Collegare il cavo di collegamento dell'alimentazione ① all'apparecchio e ai diffusori prima di collegarlo al connettore di alimentazione accessibile.
 - Portare tutti i cavi di massa a un punto di massa comune.
 - Per sicurezza, assicurarsi di isolare qualsiasi cavo non collegato utilizzando del nastro adesivo.
- Note sul cavo di alimentazione (giallo)**
- Se questo apparecchio viene collegato in combinazione con altri componenti stereo, la potenza nominale dei circuiti dell'automobile deve essere superiore a quella prodotta dalla somma dei fusibili di ciascun componente.
 - Se la potenza nominale dei circuiti dell'automobile non è sufficiente, collegare l'apparecchio direttamente alla batteria.

Elenco dei componenti

- I numeri nella lista corrispondono a quelli riportati nelle istruzioni.
- Il supporto ① e il tour di protezione ② sono fissati all'apparecchio prima di lasciare l'azienda. Prima di installare l'unità, utilizzare le chiavette di rilascio ③ per rimuovere la staffa ① e la cornice di protezione ② dell'apparecchio. Per ulteriori informazioni, vedere "Rimozione della staffa e della cornice di protezione ②" sul lato opposto del foglio.
- Conservare le chiavette di rilascio ③ per un uso futuro in quanto sono necessarie per rimuovere l'unità dall'auto.

Attenzione
 Maneggiare la staffa ① con cautela per evitare di ferirsi le mani.

Nota

Prima di installare l'unità, accertarsi di ripiegare i fermi presenti su entrambi i lati della staffa ① verso l'interno di 2 mm. Se i fermi sono diritti o ripiegati verso l'esterno, l'apparecchio non verrà installato in modo sicuro e potrebbe non essere stabile.

Esempi di collegamento

- Assicurarsi di collegare il cavo di terra prima di collegare l'apparecchio all'amplificatore.
- Se si effettua il collegamento di un amplificatore di potenza opzionale e l'amplificatore incorporato non viene utilizzato, il segnale audio si disattiva.

Suggerimento (2-B-C)
 Per collegare due o più cambi MD/CD, si deve utilizzare il selettore di fonte XA-C30 (opzionale) nodig.

Schema di collegamento

- A AMP REMOTE IN di un amplificatore di potenza opzionale
- Questo collegamento è riservato esclusivamente agli amplificatori. Non collegare un tipo di sistema diverso onde evitare di causare danni all'apparecchio.
- Al cavo interfaccia di un telefono per auto

Avvertenza
 Quando si collega l'apparecchio con il cavo di alimentazione in dotazione ①, si potrebbe danneggiare l'antenna elettrica se questa non ha la scatola di rila.

Note sui cavi di controllo

- Il cavo (bleu) di controllo dell'antenna elettrica fornisce l'alimentazione prima a +12 V CC quando si attiva il sintonizzatore oppure la funzione TA (notiziario sul traffico) o AF (frequenza alternativa).
- Se l'automobile è dotata di antenna FM/MW/LW incorporata nel vetro posteriore/laterale, collegare il cavo (bleu) di controllo dell'antenna elettrica al cavo (rosso) di ingresso dell'alimentazione accessibile al terminale di alimentazione del preamplificatore dell'antenna esistente. Per ulteriori informazioni, consultare il proprio fornitore.
- Non è possibile usare un'antenna elettrica senza scatola a role con questo apparecchio.

Collegamento per la conservazione della memoria
 Quando il cavo di ingresso alimentazione giallo è collegato, viene sempre fornita alimentazione al circuito di memoria anche quando l'interruttore di accensione è spento.

Note sul collegamento dei diffusori

- Prima di collegare i diffusori spegnere l'apparecchio.
- Usare diffusori di impedenza compresa tra 4 e 8 ohm e con capacità di potenza adeguata, altrimenti i diffusori potrebbero venir danneggiati.
- Non collegare i terminali del sistema diffusori al telaio dell'auto e non collegare i terminali dei diffusore destro a quelli dei diffusore sinistro.
- Non collegare il cavo di terra di questo apparecchio al terminale negativo (-) del diffusore.
- Non collegare i diffusori in parallelo.
- Assicurarsi di collegare soltanto diffusori passivi, poiché il collegamento di diffusori attivi, dotati di amplificatori incorporati, ai terminali dei diffusori potrebbe danneggiare l'apparecchio.
- Per evitare problemi di funzionamento, non utilizzare i cavi dei diffusori incorporati installati nell'automobile se l'apparecchio condivide un cavo comune negativo (-) per i diffusori destro e sinistro.
- Non collegare tra loro i cavi dei diffusori dell'apparecchio.

Nota sui collegamenti
 Se l'amplificatore e il diffusore non sono collegati correttamente, il messaggio « FAILURE » s'affiche. In tal caso, accertarsi che l'amplificatore e il diffusore siano collegati correttamente.

Let op!

- De apparat is ontworpen voor gebruik op gelijkstroom van een 12 Volts auto-accu, negatief geaard.
- Zorg ervoor dat de draden niet onder een schroef of tussen bewegende delen van de auto vast komen te zitten.
- Alvorens aansluitingen te zetten moet u het contact uitzetten om kortsluiting te vermijden.
- Sluit het netsnoer ① aan op het toestel en de luidsprekers vooraleer u het op de hulpvoedingsaansluiting aansluit.
- Sluit alle aarddraden op een gemeenschappelijk aardpunt aan. Voordat u het toestel aansluit, draadten om veiligheidsredenen altijd van isolatietape.
- Opmerking bij de voedingskabel (geel)
- Wanneer u dit toestel aansluit samen met andere componenten, moet het vermogen van de aangesloten autoomrooster groter zijn dan de som van de vermogens van alle componenten afzonderlijk.
- Wanneer het vermogen ontoereikend is, moet u het toestel rechtstreeks aansluiten op de batterij.

Onderdelenlijst

- De nummers in de afbeelding verwijzen naar die in de montage-aanwijzingen.
- De beugel ① en de beschermende rand ② worden bevestigd op het toestel voordat dit wordt verzonden. Voordat u het toestel plaatst, moet u de ontgrendelingsleuets ③ gebruiken om de beugel ① en de beschermende rand ② te verwijderen van het toestel. Zie "De beschermende rand en de beugel verwijderen" aan de achterzijde van dit vel voor meer informatie.
- Bewaar de ontgrendelingsleuets ③ voor toekomstig gebruik omdat u deze ook nodig hebt om het toestel uit de auto te verwijderen.

Opgelet
 Hou de beugel ① voorzichtig vast zodat u uw vingers niet verwondt.

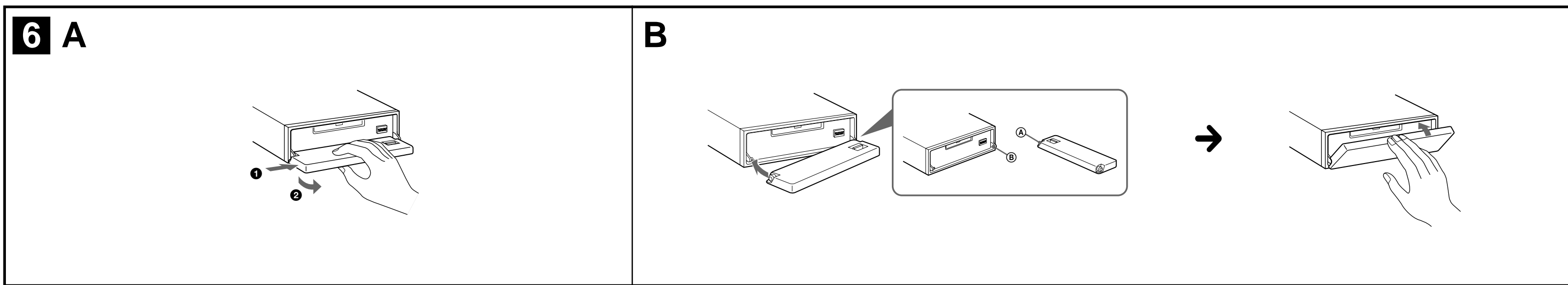
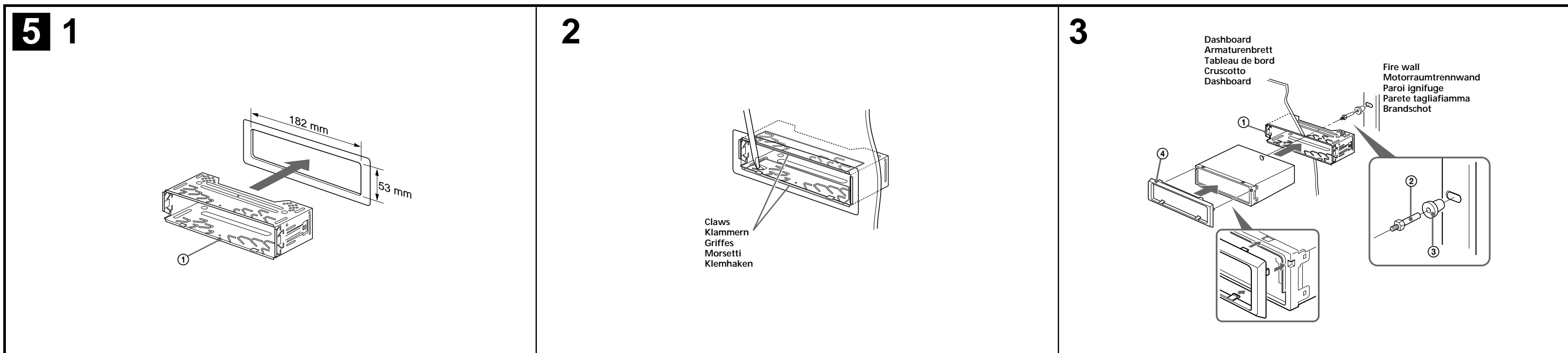
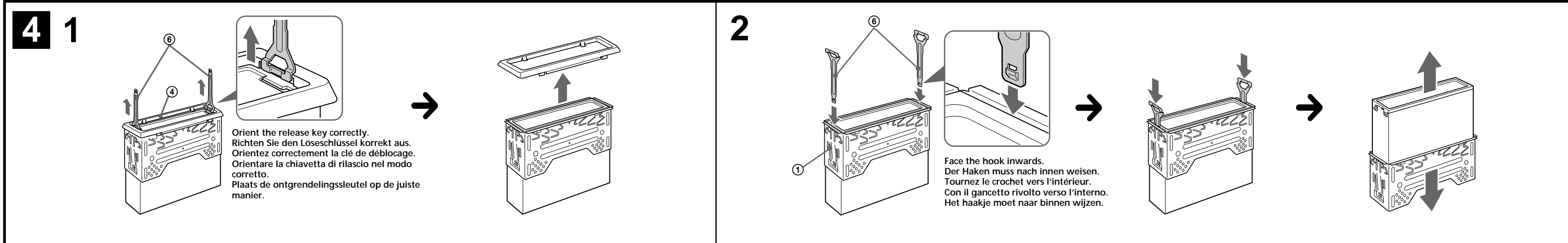

Precautions

- Choose the installation location carefully so that the unit will not interfere with normal driving operations.
- Avoid installing the unit in areas subject to dust, dirt, excessive vibration, or high temperature, such as in direct sunlight or near heater ducts.
- Use only the supplied mounting hardware for a safe and secure installation.

Mounting angle adjustment

Adjust the mounting angle to less than 45°.

Removing the protection collar and the bracket (4)

Before installing the unit, remove the protection collar (4) and the bracket (4) from the unit.

- Remove the protection collar (4).
 - Engage the release keys (3) together with the protection collar (4).
 - Pull out the release keys (3) to remove the protection collar (4).
- Remove the bracket (4).
 - Insert both release keys (3) together between the unit and the bracket (4) until they click.
 - Pull down the bracket (4), then pull up the unit to separate.

Mounting example (5)

Installation in the dashboard

- Notes**
- Bend these claws outward for a tight fit, if necessary (5-2).
 - Make sure that the 4 catches on the protection collar (4) are properly engaged in the slots of the unit (5-3).

How to detach and attach the front panel (6)

Before installing the unit, detach the front panel.

- 6-A To detach**
Before detaching the front panel, be sure to press **OFF**. Press **OFF**, then slide the front panel to the right side, and pull out the left side.

- 6-B To attach**
Place the hole (3) in the front panel onto the spindle (3) on the unit as illustrated, then push the left side in.

Warning when installing in a car without ACC (accessory) position on the ignition key switch

After turning off the ignition, be sure to press and hold **OFF** on the unit until the display disappears. Otherwise, the display does not turn off and this causes battery drain.

RESET button

When the installation and connections are completed, be sure to press the RESET button with a ballpoint pen, etc., after detaching the front panel.

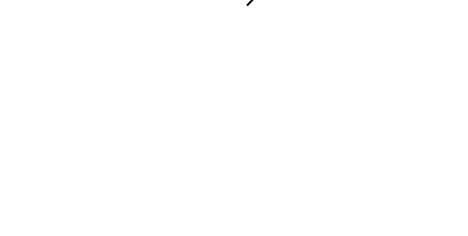
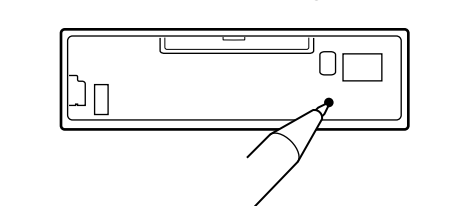

Vorsichtsmaßnahmen

- Wählen Sie den Einbauplatz sorgfältig so aus, dass das Gerät beim Fahren nicht hinderlich ist.
- Bauen Sie das Gerät so ein, dass es keinen hohen Temperaturen (keinem direkten Sonnenlicht, keiner Warmluft von der Heizung), keinem Staub, keinem Schmutz und von der Heizung, keinem Vibrationen ausgesetzt ist.
- Für eine sichere Befestigung verwenden Sie stets nur die mitgelieferten Montageteile.

Hinweis zum Montagewinkel

Das Gerät sollte in einem Winkel von weniger als 45° montiert werden.

Abnehmen der Schutzumrandung und der Halterung (4)

Nehmen Sie vor dem Installieren des Geräts die Schutzumrandung (4) und die Halterung (4) vom Gerät ab.

- Entfernen Sie die Schutzumrandung (4).
 - Setzen Sie beide Löseschlüssel (3) an der Schutzumrandung (4) an.
 - Ziehen Sie die Schutzumrandung (4) mithilfe der Löseschlüssel (3) heraus.
- Entfernen Sie die Halterung (4).
 - Führen Sie beide Löseschlüssel (3) zwischen dem Gerät und der Halterung (4) ein, bis sie mit einem Klicken einrasten.
 - Ziehen Sie die Halterung (4) nach unten und das Gerät nach oben, um die beiden zu trennen.

Montagebeispiel (5)

Installation im Armaturenboard

- Hinweise**
- Falls erforderlich, biegen Sie diese Klammern für einen sicheren Halt nach oben (5-2).
 - Achten Sie darauf, die 4 Verriegelungen an der Schutzumrandung (4) korrekt in die Aussparungen am Gerät einzusetzen (5-3).

Abnehmen und Anbringen der Frontplatte (6)

Nehmen Sie die Frontplatte vor dem Einbau des Geräts ab.

- 6-A Abnehmen**
Schalten Sie das Gerät vor dem Abnehmen der Frontplatte unbedingt mit **OFF** aus. Drücken Sie **OFF** und ziehen Sie sie auf sich zu heraus.

- 6-B Anbringen**
Setzen Sie Teil (3) der Frontplatte wie in der Abbildung dargestellt an Teil (3) des Geräts an und drücken Sie die linke Seite der Frontplatte an, bis sie mit einem Klicken einrastet.

Warnhinweis zur Installation des Geräts in einem Auto mit Zündschloss ohne Zubehörposition ACC oder I

Nachdem Sie die Zündung ausgeschaltet haben, halten Sie am Gerät unbedingt **OFF** gedrückt, bis die Anzeige ausgeblendet wird. Andernfalls wird die Anzeige nicht ausgeschaltet und der Autobatterie wird Strom entzogen.

Taste RESET

Wenn Sie das Gerät eingebaut und alle Anschlüsse vorgenommen haben, müssen Sie die Frontplatte abnehmen und mit einem Kugelschreiber oder einem anderen spitzen Gegenstand die Taste RESET drücken.

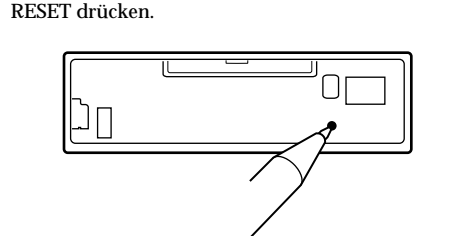
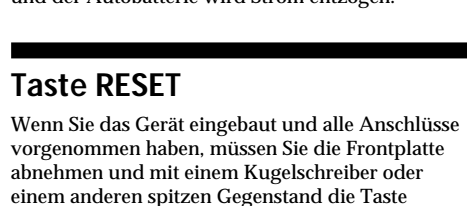

Précautions

- Choisir soigneusement l'emplacement de l'installation afin que l'appareil ne gêne pas la conduite normale du véhicule.
- Eviter d'installer l'appareil dans un endroit exposé à la poussière, de la saleté, des vibrations violentes ou à des températures élevées, comme en plein soleil ou à proximité d'une bouche d'air chaud.
- Pour garantir un montage sûr, n'utiliser que le matériel fourni.

Réglage de l'angle de montage

Ajuster l'inclinaison à un angle inférieure à 45°.

Retrait du tour de protection et du support (4)

Avant d'installer l'appareil, retirez le tour de protection (4) et le support (4) de l'appareil.

- Retirez le tour de protection (4).
 - Enclenchez les clés de déblocage (3) simultanément dans le tour de protection (4).
 - Tirez sur la clé de déblocage (3) pour retirer le tour de protection (4).
- Retirez le support (4).
 - Insérez les deux clés de déblocage (3) simultanément entre l'appareil et le support (4) jusqu'au dé clic indiquant qu'elles sont en place.
 - Tirez le support (4) vers le bas, puis tirez l'appareil vers le haut pour les séparer.

Exemple de montage (5)

Installation dans le tableau de bord

- Remarques**
- Pliez ces griffes pour assurer une prise correcte si nécessaire (5-2).
 - Assurez-vous que les 4 taquets du tour de protection (4) sont correctement insérés dans les fentes de l'appareil (5-3).

Retrait et pose de la façade (6)

Avant d'installer l'appareil, déposez la façade.

- 6-A Pour retirer**
Avant de déposer la façade, ne pas oublier d'appuyer sur **OFF**. Appuyez ensuite sur **OFF**, puis faire glisser la façade vers la droite et extraire le côté gauche.

- 6-B Pour attacher**
Fixer la partie (3) de la façade sur la partie (3) de l'appareil, comme indiqué sur l'illustration, puis appuyer sur le côté gauche.

Avvertimento in caso d'installazione in una vettura dove il contatto non comporta pas de position ACC (accessories)

Après avoir coupé le moteur, n'oubliez pas de maintenir **OFF** sur l'appareil enfoncée jusqu'à ce que l'affichage disparaisse. Sinon, l'affichage n'est pas désactivé et la batterie se décharge.

Touche RESET

Une fois que l'installation et les raccordements sont terminés, retirez la façade et appuyez sur le bouton RESET à l'aide d'un stylo à bille ou d'un autre objet pointu.

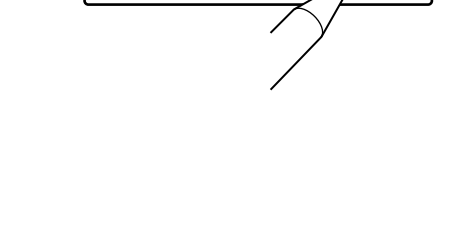
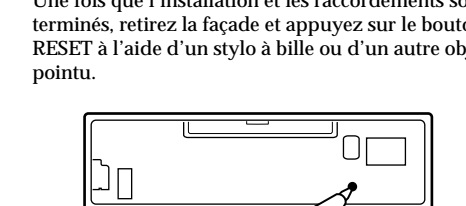

Precauzioni

- Scegliere con attenzione la posizione per l'installazione in modo che l'apparecchio non interferisca con le operazioni di guida del conducente.
- Evitare di installare l'apparecchio dove sia soggetto ad alte temperature, come alla luce solare diretta o al getto di aria calda dell'impianto di riscaldamento, o dove possa essere soggetto a polvere, sporco e vibrazioni eccessive.
- Usare solo il materiale di montaggio in dotazione per un'installazione stabile e sicura.

Regolazione dell'angolo di montaggio

Regolare l'angolo di montaggio in modo che sia inferiore a 45°.

Rimozione della staffa e della cornice di protezione (4)

Prima di installare l'apparecchio, rimuovere la cornice di protezione (4) e la staffa (4) dall'apparecchio.

- Rimuovere la cornice di protezione (4).
 - Inserire le chiavette di rilascio (3) insieme alla cornice di protezione (4).
 - Per rimuovere la cornice di protezione (4) estrarre le chiavette di rilascio (3).
- Rimuovere la staffa (4).
 - Inserire contemporaneamente entrambe le chiavette di rilascio (3) tra l'apparecchio e la staffa (4) fino a che non scattano in posizione.
 - Estrarre la staffa (4), quindi sollevare l'apparecchio per rimuoverlo.

Esempio di montaggio (5)

Installazione nel cruscotto

- Note**
- Piegare verso l'esterno questi morsetti per un'installazione più sicura, se necessario (5-2).
 - Assicurarsi che i 4 fermi sulla cornice di protezione (4) siano correttamente inseriti negli alloggiamenti dell'apparecchio (5-3).

Come rimuovere e reinserire il pannello anteriore (6)

Prima di installare l'apparecchio rimuovere il pannello anteriore.

- 6-A Per rimuoverlo**
Prima di rimuovere il pannello anteriore, premere **OFF**. Premere **OFF**, quindi tirare verso di sé il pannello anteriore.

- 6-B Per reinserirlo**
Applicare la parte (3) del pannello anteriore alla parte (3) dell'apparecchio come mostrato nell'illustrazione e premere il lato sinistro fino a sentire uno scatto.

Informazioni importanti per quando si effettua l'installazione su un'auto sprovvista della posizione ACC (accessoria) sull'interruttore di accensione

Dopo avere spento il motore, assicurarsi di tenere premuto **OFF** sull'apparecchio finché il display non scompare. Diversamente, il display non viene disattivato e questo potrebbe causare lo scaricamento della batteria.

Tasto RESET

Una volta completate le procedure di installazione e i collegamenti, accertarsi di premere il tasto RESET con una penna a sfera o un oggetto simile dopo avere rimosso il pannello anteriore.

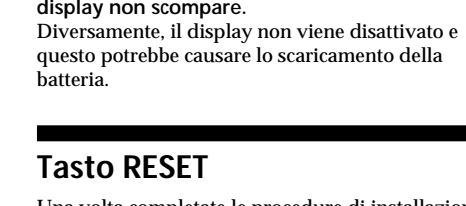

Voorzorgsmaatregelen

- Kies de installatieplaats zorgvuldig zodat het toestel de bestuurder niet hindert tijdens het rijden.
- Installeer het apparaat niet op plaatsen waar het blootgesteld wordt aan hoge temperaturen, b.v. in direct zonlicht of bij de warme luchtstroom van de autoverwarming, aan sterke trillingen, of waar het in contact komt met veel stof of vuil.
- Gebruik voor het veilig en stevig monteren van het apparaat uitsluitend de bijgeleverde montage-onderdelen.

Maximale montagehoek

Installeer het apparaat nooit onder een hoek van meer dan 45° met het horizontale vlak.

De beschermende rand en de beugel verwijderen (4)

Voordat u het toestel gaat installeren, moet u de beschermende rand (4) en de beugel (4) verwijderen van het toestel.

- Verwijder de beschermende rand (4).
 - Bevestig de ontgrendelingsleutels (3) op de beschermende rand (4).
 - Trek de ontgrendelingsleutels (3) naar u toe om de beschermende rand (4) te verwijderen.
- Verwijder de beugel (4).
 - Plaats de ontgrendelingsleutels (3) tussen het toestel en de beugel (4) tot deze vastklikken.
 - Trek de beugel (4) omlaag en trek het toestel omhoog om deze van elkaar te scheiden.

Montagevoorbeeld (5)

Montage in het dashboard

- Opmerkingen**
- Indien nodig kunt u deze Klemhaken ombuigen voor een stevigere bevestiging (5-2).
 - De 4 grepen op de beschermende rand (4) moeten goed in de sleuven van het toestel zijn geplaatst (5-3).

Verwijderen en bevestigen van het afneembare voorpaneel (6)

Verwijder, alvorens met het installeren te beginnen, het afneembare voorpaneel.

- 6-A Verwijderen**
Vergeet niet, voordat u het voorpaneel verwijdert, eerst op **OFF** te drukken. Druk vervolgens op de **OFF** toets en trek het naar u toe.

- 6-B Bevestigen**
Breng deel (3) van het voorpaneel aan op deel (3) van het apparaat zoals afgebeeld en druk op de linkerzijde tot deze vastklikt.

Opgelet bij het monteren in een auto waarvan het contactslot geen ACC (accessory) stand heeft

Als de motor is uitgeschakeld, moet u op **OFF** drukken en deze toets ingedrukt houden tot de weergave verdwijnt. Als u dit niet doet, wordt de weergave niet uitgeschakeld en raakt de batterij uitgeput.

RESET-toets

Als u de installatie en aansluitingen hebt voltooid, moet u met een puntig voorwerp, zoals de punt van een balpen, op RESET drukken nadat u het voorpaneel hebt verwijderd.

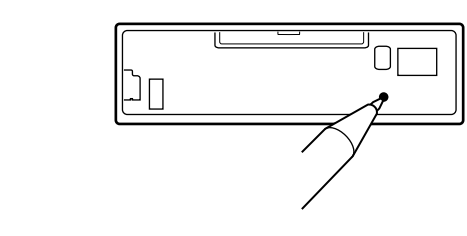

Power connection diagram

Auxiliary power connector may vary depending on the car. Check your car's auxiliary power connector diagram to make sure the connections match correctly. There are three basic types (illustrated below). You may need to switch the positions of the red and yellow leads in the car stereo's power connecting lead. After matching the connections and switched power supply leads correctly, connect the unit to the car's power supply. If you have any questions and problems connecting your unit that are not covered in this manual, please consult the car dealer.

Diagramma dei collegamenti di alimentazione

Il connettore di alimentazione ausiliaria può variare a seconda della macchina. Controllare il diagramma del connettore di alimentazione ausiliaria della macchina per essere sicuri che le connessioni corrispondano correttamente. Vi sono tre tipi di base (illustrazione sotto). Potrà essere necessario cambiare le posizioni dei cavi rosso e giallo nel cavo di alimentazione dello stereo della macchina. Dopo aver fatto corrispondere le connessioni e aver commutato i cavi di alimentazione, collegare l'apparecchio all'alimentazione della macchina. Se si hanno domande o se sorgono problemi che non sono stati trattati nel manuale nel collegare l'apparecchio, contattare l'autoconcessionario.

Stromanschlussdiagramm

Der Hilfsstromanschluss kann je nach Fahrzeugtyp unterschiedlich sein. Sehen Sie im Hilfsstromanschlussdiagramm für Ihr Fahrzeug nach, wie die Verbindung ordnungsgemäß vorgenommen werden muss. Es gibt, wie unten abgebildet, drei grundlegende Typen. Sie müssen möglicherweise die rote und gelbe Leitung des Stromversorgungskabels der Autorastereanlage vertauschen. Stellen Sie die Anschlüsse her, schließen Sie die geschalteten Stromversorgungsleitungen richtig an, und verbinden Sie dann das Gerät mit der Stromversorgung Ihres Fahrzeugs. Wenn beim Anschließen des Geräts Fragen oder Probleme auftreten, die in dieser Bedienungsanleitung nicht erläutert werden, wenden Sie sich bitte an den Autohändler.

Voedingsaansluitschema

De hulpvoedingsaansluiting kan verschillen afhankelijk van de auto. Controleer het voedingsaansluitschema dat bij dit toestel wordt geleverd om te zien of de aansluitingen kloppen. Er zijn drie basistypes (zie illustratie hieronder). Het is mogelijk dat u de posities van de rode en gele kabels in het aansluitnoer van het car audiosysteem moet omwisselen. Als de aansluitingen en geschakelde voedingskabels kloppen, sluit u het toestel aan op de voeding van de wagen. Indien u nog vragen of problemen hebt in verband met het aansluiten van het toestel die niet in deze handleiding vermeld staan, raadpleeg dan de autodealer.

Schéma de connexion d'alimentation

Le connecteur d'alimentation auxiliaire peut varier suivant le type de voiture. Vérifiez le schéma du connecteur d'alimentation auxiliaire de votre voiture pour vous assurer que les connexions correspondent. Il en existe trois types de base (illustrés ci-dessous). Il se peut que vous deviez commuter la position du fil rouge et jaune du cordon d'alimentation de l'autoradio. Après avoir établi les connexions et commuté correctement les fils d'alimentation, raccordez l'appareil à l'alimentation de la voiture. Si vous avez des questions ou des difficultés à propos de cet appareil qui ne sont pas abordées dans le présent mode d'emploi, consultez votre revendeur automobile.

